



KALKHOFF

WIR BRINGEN DICH WEITER ALS ZUVOR

E-BIKES FOR DAILY USE MADE IN GERMANY



SEGMENTEINSTIEG

TREKKING



KALKHOFF ENDEAVOUR



Agil, leicht und schnell. Mit unseren ENDEAVOUR Modellen kannst Du sowohl Städte als auch Landschaften aus eigener Kraft ganz neu entdecken. Mal Fitness Bike, mal Trekking Bike meistern diese Kalkhoff Räder den morgendlichen Weg ins Büro nämlich genauso spielerisch wie die anspruchsvolle Tour im Urlaub – und das stets mit sportlichem Anspruch. Nicht umsonst begeistert das ENDEAVOUR schon seit Jahren viele Tausende Pendler und Freizeitradfahrer gleichermaßen – und konnte sogar bereits Testsieger der Stiftung Warentest werden.

Das Herz der 2021er-Linie ist der Trekking 1.6 Rahmen mit optimierter Geometrie für Kurz- und Langstrecken. Damit ist das Rad nicht nur wendiger, sondern auch ergonomischer als seine Vorgänger. Ein Versprechen, das auch die weitere Ausstattung einlöst: Hochprofil-Hohlkammerfelgen, extra stabil und tubeless-ready, sowie Shimano Komponenten sorgen für mehr Sicherheit und Verlässlichkeit – und für die Extra-Portion Geschwindigkeit. Und dank Frontfedergabel ist auch der Fahrkomfort stets gewährleistet. Das ENDEAVOUR ist damit die perfekte Wahl für alle, die ein hochwertiges Rad für den Allroundeinsatz suchen.



Geometrien Trekking 1.6, Aluminium

Diamant

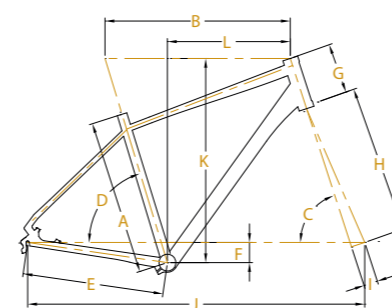



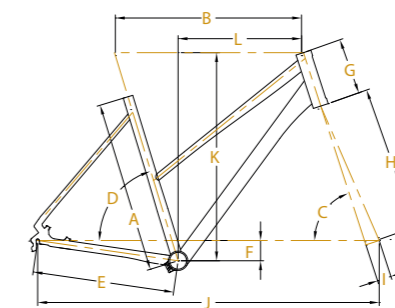





















Trapez



	Diamant			Trapez		
	28"	28"	28"	28"	28"	28"
Raddurchmesser	28"	28"	28"	28"	28"	28"
A Sitzrohrlänge (mm)	500	550	600	450	500	550
B Oberrohrlänge (mm)	597	606	615	588	597	606
C Lenkwinkel (°)	72	72	72	72	72	72
D Sitzwinkel (°)	73	73	73	73	73	73
E Kettenstrebenlänge (mm)	455	455	455	455	455	455
F Tretlagerabsenkung (mm)	65	65	65	65	65	65
G Steuerrohrlänge (mm)	170	180	190	160	170	180
H Gabelaufbauhöhe (mm)	465	465	465	465	465	465
I Gabelvorbiegung (mm)	45	45	45	45	45	45
J Radstand (mm)	1086	1095	1104	1077	1086	1095
K Stack (mm)	658	667	677	648	658	667
L Vorlagerung (mm)	396	402	408	390	396	402
Überstands-/Durchstiegshöhe	845	871	898	689	720	750
Lenkerbreite (mm)	640	660	660	640	640	660
Vorbauhöhe (mm)	70	70	90	45	45	70
Kurbelarmlänge (mm)	170	170	170	170	170	170

Gemeometrieangaben zu den XXL-Varianten sind abweichend.

KALKHOFF ENDEAVOUR

MODELL	SCHALTUNG	GÄNGE	GABEL	PREIS	RAHMENVARIANTEN	RAHMENFARBEN
ENDEAVOUR PRO	Shimano Deore XT	30-G	SR Suntour NCX-D, blockierbar	1.699,- €	 Diamant  Trapez	 Shadowgrey glossy
ENDEAVOUR 8	Shimano Nexus	8-G	SR Suntour NEX HLO, blockierbar	1.099,- €	 Diamant  Trapez	 Magicblack matt  Techgreen matt
ENDEAVOUR 30	Shimano Deore XT	30-G	SR Suntour NEX HLO, blockierbar	999,- €	 Diamant  Trapez  Diamant  Trapez	 Jetgrey matt  Stoneblue matt  Heritageblue matt
ENDEAVOUR 27	Shimano Deore	27-G	SR Suntour NEX, einstellbar	849,- €	 Diamant  Trapez	 Jetgrey matt
ENDEAVOUR XXL 27	Shimano Deore	27-G	SR Suntour NEX, einstellbar	849,- €	 Diamant  Trapez  Wave	 Jetgrey matt
ENDEAVOUR 24	Shimano Acera	24-G	SR Suntour NEX, einstellbar	799,- €	 Diamant  Trapez	 Jetgrey matt



KALKHOFF ENDEAVOUR PRO

Pro für Profi – seinen Anspruch trägt das Endeavour Pro bereits im Namen. Und das nicht ohne Grund: Ausgestattet mit Shimanos XT Mountainbike-Schaltgruppe, Frontfedergabel und sportlicher Geometrie bietet dieses Trekking Bike nicht nur mehr Kontrolle, sondern vor allem auch mehr Spaß beim Fahren. Das gilt auch, wenn es einmal im Gelände zur Sache geht. Das perfekte Bike für Entdeckungstouren auf jedem Terrain – und das auf Profiniveau.



shadowgrey glossy



shadowgrey glossy

GABEL: SR Suntour NCX-D, blockierbar
SCHALTUNG: 30-G Shimano Deore XT

FARBE: shadowgrey glossy



RAHMENFORMEN



EMPFOHLENER PREIS

1.699,- €



SPEZIFIKATIONEN

SCHALTUNG: 30-G Shimano Deore XT
SCHALTHEBEL: Shimano Deore XT T8000
KURBEL: Shimano Deore XT T8000
ZAHNKRANZ: Shimano HG81
ÜBERSETZUNG: vorne: 48/36/26, hinten: 11-34
KETTE: Shimano CN-HG95
BREMSE: Shimano Deore XT T8000, hydraulische Scheibenbremse
BREMSSCHEIBEN: vorne: 180 mm, hinten: 160 mm
SCHEINWERFER: Herrmans H-Black Pro, 100 Lux
RÜCKLICHT: integriert in Gepäckträger
RAHMEN: Trekking 1.6, Aluminium
GABEL: SR Suntour NCX-D, blockierbar
FEDERWEG: 50 mm
VORBAU: Aluminium, a-head, rigid

LENKER: Concept EX Riser
GRIFFE: Ergon GP1
SATTEL: Selle Royal Lookin
SATTELSTÜTZE: Concept EX, Aluminium
PEDALE: Urban Light, mit rutschhemmender Beschichtung und Reflektor
FELGEN: Concept EX 570, easy tubeless ready
NABEN: vorne: Concept Leichtlaufnabendynamo, mit Schnellspanner
hinten: Shimano Deore M6010, 12x142 mm
BEREIFUNG: Schwalbe Marathon Supreme, 37-622
SCHUTZBLECHE: Kunststoff, mit Kantenschutz
GEPÄCKTRÄGER: Racktime Systemgepäckträger
STÄNDER: Hinterbauständer, einstellbar
ZULÄSSIGES
GES.GEWICHT: 130 kg

ARTIKELNUMMERN

FREILAUF

Artikel	Größe	Bestell-Nr. shadowgrey glossy
28" Diamant	M/50	633 020 021
28" Diamant	L/55	633 020 022
28" Diamant	XL/60	633 020 023
28" Trapez	M/50	633 020 026
28" Trapez	L/55	633 020 027

NOTIZEN

KALKHOFF ENDEAVOUR 8

Der perfekte Begleiter für Tourenfahrer. Das Endeavour 8 ist dank Shimano Nexus 8-Gang-Nabenschaltung, hydraulischen Scheibenbremsen und Gates Riemenantrieb die ideale Wahl für alle, die ein wartungsarmes und zugleich extrem hochwertiges Trekking Bike für ihre Abenteuer suchen. Inklusive praktischem Racktime Gepäckträger mit integriertem Rücklicht und pannengeschützter Schwalbe Bereifung – damit Sorgen auf Tour der Vergangenheit angehören.



GABEL: SR Suntour NEX HLO, blockierbar
SCHALTUNG: 8-G Shimano Nexus

FARBE: magicblack matt, techgreen matt



RAHMENFORMEN



EMPFOHLENER PREIS

1.099,- €



SPEZIFIKATIONEN

SCHALTUNG: 8-G Shimano Nexus
SCHALTHEBEL: Shimano Alfine
KURBEL: Gates CDN
ZAHNKRANZ: Gates Carbondrive CDX
ÜBERSETZUNG: vorne: 50, hinten: 22
KETTE: Gates Carbondrive CDX
BREMSE: Shimano MT200, hydraulische Scheibenbremse
BREMSSCHEIBEN: vorne: 180 mm, hinten: 160 mm
SCHEINWERFER: Herrmans H-Black MR4, LED
RÜCKLICHT: integriert in Gepäckträger
RAHMEN: Trekking 1.6, Aluminium
GABEL: SR Suntour NEX HLO, blockierbar
FEDERWEG: 50 mm
VORBAU: Aluminium, a-head, rigid
LENKER: Concept SL Riser

GRIFFE: Ergon GP1
SATTEL: Selle Royal Nuvola
SATTELSTÜTZE: Aluminium, rigid
PEDALE: Urban Light, mit rutschhemmender Beschichtung und Reflektor
FELGEN: Concept EX 570, easy tubeless ready
NABEN: vorne: Shimano DH-3D37, Nabendynamo, mit Schnellspanner
hinten: Shimano Nexus, 8-Gang
BEREIFUNG: Schwalbe Spicer, 40-622
SCHUTZBLECHE: Kunststoff, mit Kantenschutz
GEPÄCKTRÄGER: Racktime Systemgepäckträger
STÄNDER: Hinterbauständer, einstellbar
ZULÄSSIGES GES.GEWICHT: 130 kg

ARTIKELNUMMERN

FREILAUF

Artikel	Größe	Bestell-Nr.	
		magicblack matt	techgreen matt
28" Diamant	M/50	633 020 061	637 020 071
28" Diamant	L/55	633 020 062	637 020 072
28" Diamant	XL/60	633 020 063	637 020 073
28" Trapez	S/45	633 020 065	637 020 075
28" Trapez	M/50	633 020 066	637 020 076
28" Trapez	L/55	633 020 067	637 020 077

NOTIZEN

KALKHOFF ENDEAVOUR 30

Egal ob auf dem Elbe-Radweg oder auf Tour durch den Harz – das Endeavour 30 macht auf jedem Terrain eine gute Figur. Dafür sorgt nicht zuletzt seine Allround-Ausstattung: Bergauf garantiert Shimanos Deore XT Schaltwerk mit 30 Gängen auch an steilsten Anstiegen maximale Flexibilität, während hydraulische Scheibenbremsen bergab für ein Höchstmaß an Sicherheit sorgen. Das ideale Trekking Bike also für alle, die auf ihren Fahrten sportlich unterwegs sind.



GABEL: SR Suntour NEX HLO, blockierbar
SCHALTUNG: 30-G Shimano Deore XT

FARBE: heritageblue matt, jetgrey matt, stone blue matt



RAHMENFORMEN



EMPFOHLENER PREIS

999,- €



Der große Elektrorad Test 2020: 103 E-Bikes im Test
* 26 Räder (E-Trekking): 12 x sehr gut, davon 4x mit Preis/Leistung Empfehlung und 2 x mit Kauf Tipp
8 x gut

SPEZIFIKATIONEN

SCHALTUNG:	30-G Shimano Deore XT	LENKER:	Concept SL Riser
SCHALTHEBEL:	Shimano Deore	GRIFFE:	Ergon GP1
KURBEL:	Shimano Deore MT6010	SATTEL:	Selle Royal Nuvola
ZAHNKRANZ:	Shimano Deore	SATTELSTÜTZE:	Aluminium, rigid
ÜBERSETZUNG:	vorne: 48/36/26, hinten: 11-32	PEDALE:	Comfort, mit Antirutscheinlage und Reflektor
KETTE:	Shimano CN-HG54	FELGEN:	Concept EX 570, easy tubeless ready
BREMSE:	Shimano MT200, hydraulische Scheibenbremse	NABEN:	vorne: Shimano DH-3D37, Nabendynamo, mit Schnellspanner hinten: Shimano TX505, mit Schnellspanner
BREMSSCHEIBEN:	vorne: 180 mm, hinten: 160 mm	BEREIFUNG:	Schwalbe Spicer, 40-622
SCHEINWERFER:	Herrmans MR GO, LED, 20 Lux	SCHUTZBLECHE:	Kunststoff, mit Kantenschutz
RÜCKLICHT:	integriert in Gepäckträger	GEPÄCKTRÄGER:	Racktime Systemgepäckträger
RAHMEN:	Trekking 1.6, Aluminium	STÄNDER:	Hinterbauständer, einstellbar
GABEL:	SR Suntour NEX HLO, blockierbar	ZULÄSSIGES	
FEDERWEG:	63 mm	GES.GEWICHT:	130 kg
VORBAU:	Aluminium, a-head, rigid		

ARTIKELNUMMERN

FREILAUF

Artikel	Größe	Bestell-Nr.	stone blue matt	heritageblue matt
		jetgrey matt		
28" Diamant	M/50	641 029 501	641 029 511	
28" Diamant	L/55	641 029 502	641 029 512	
28" Diamant	XL/60	641 029 503	641 029 513	
28" Trapez	S/45	641 029 505		641 029 515
28" Trapez	M/50	641 029 506		641 029 516
28" Trapez	L/55	641 029 507		641 029 517

NOTIZEN

KALKHOFF ENDEAVOUR 27

Sportlich und dennoch vollkommen alltagstauglich. Das Endeavour 27 ist ein Multitalent – und das mit hochwertigster Ausstattung: Der Racktime Gepäckträger transportiert sowohl die Aktentasche als auch das Tourenequipment zuverlässig. Shimanos Deore Schaltung mit 27 Gängen fühlt sich auch im Gelände wohl. Und die Schwalbe Allround-Bereifung überzeugt mit ihrem Pannenschutz. Das ideale Bike für den Kurztrip am Wochenende oder den täglichen Weg zur Arbeit.



jetgrey matt



jetgrey matt

GABEL: SR Suntour NEX, einstellbar
SCHALTUNG: 27-G Shimano Alivio

FARBE: jetgrey matt



RAHMENFORMEN



EMPFOHLENER PREIS

849,- €



SPEZIFIKATIONEN

SCHALTUNG:	27-G Shimano Alivio	LENKER:	Concept SL Riser
SCHALTHEBEL:	Shimano Alivio	GRIFFE:	Ergon GP1
KURBEL:	Shimano Alivio	SATTEL:	Selle Royal Nuvola
ZAHNKRANZ:	Shimano HG200	SATTELSTÜTZE:	Aluminium, rigid
ÜBERSETZUNG:	vorne: 48/36/26, hinten: 11-32	PEDALE:	Comfort, mit Antirutscheinlage und Reflektor
KETTE:	Shimano HG53	FELGEN:	Concept EX 570, easy tubeless ready
BREMSE:	Shimano MT200, hydraulische Scheibenbremse	NABEN:	vorne: Shimano DH-3D37, Nabendynamo, mit Schnellspanner hinten: Shimano TX505, mit Schnellspanner
BREMSSCHEIBEN:	vorne: 180 mm, hinten: 160 mm	BEREIFUNG:	Schwalbe Spicer, 40-622
SCHEINWERFER:	Herrmans MR GO, LED, 20 Lux	SCHUTZBLECHE:	Kunststoff, mit Kantenschutz
RÜCKLICHT:	integriert in Gepäckträger	GEPÄCKTRÄGER:	Racktime Systemgepäckträger
RAHMEN:	Trekking 1.6, Aluminium	STÄNDER:	Hinterbauständer, einstellbar
GABEL:	SR Suntour NEX, einstellbar	ZULÄSSIGES	
FEDERWEG:	63 mm	GES.GEWICHT:	130 kg
VORBAU:	Aluminium, a-head, rigid		

ARTIKELNUMMERN

FREILAUF

Artikel	Größe	Bestell-Nr. jetgrey matt
28" Diamant	M/50	641 029 521
28" Diamant	L/55	641 029 522
28" Diamant	XL/60	641 029 523
28" Trapez	S/45	641 029 525
28" Trapez	M/50	641 029 526
28" Trapez	L/55	641 029 527

NOTIZEN

KALKHOFF ENDEAVOUR XXL 27

Maximale Verlässlichkeit, konzentriert in einem City Bike. Das Endeavour XXL 27 punktet mit seiner komfortablen Trekkinggeometrie und seiner robusten Ausstattung. 27 Gänge, hydraulische Felgenbremsen und ein hochwertiger Gepäckträger mit integriertem Rücklicht sorgen dafür, dass man immer sicher ans Ziel kommt. Praktisch: Als XXL-Variante ist dieses Kalkhoff Bike bis zu einem Gesamtgewicht bis 170 kg geprüft und in Rahmengrößen bis 70 cm erhältlich.



jetgrey matt



jetgrey matt



jetgrey matt

GABEL: SR Suntour NEX, einstellbar
SCHALTUNG: 27-G Shimano Alivio

FARBE: jetgrey matt



RAHMENFORMEN



EMPFOHLENER PREIS

849,- €



SPEZIFIKATIONEN

SCHALTUNG:	27-G Shimano Alivio	GRIFFE:	Herrmans Click
SCHALTHEBEL:	Shimano Acera M3000	SATTEL:	Selle Royal Giara
KURBEL:	Shimano Acera MT300	SATTELSTÜTZE:	Patent XXL, gefedert
ZAHNKRANZ:	Shimano HG200	PEDALE:	Comfort, mit Antirutschscheinlage und Reflektor
ÜBERSETZUNG:	vorne: 44/32/22, hinten: 11-34	FELGEN:	Rodi Web XL, geöst
KETTE:	KMC X9	NABEN:	vorne: Shimano Nexus DH-C3000, Nabendynamo hinten: Shimano Acera T3000, mit Schnellspanner
BREMSE:	Magura HS11, hydraulische Felgenbremse	BEREIFUNG:	Schwalbe Citizen, 47-622
SCHEINWERFER:	Herrmans MR GO, LED, 20 Lux	SCHUTZBLECHE:	Kunststoff, mit Kantenschutz
RÜCKLICHT:	AXA Blueline, LED mit Standlicht	GEPÄCKTRÄGER:	Tour, Aluminium
RAHMEN:	Trekking 1.0 XXL, Aluminium	STÄNDER:	Hinterbauständer, einstellbar
GABEL:	SR Suntour NEX, einstellbar	ZULÄSSIGES	
FEDERWEG:	63 mm	GES.GEWICHT:	170 kg
VORBAU:	Aluminium, verstellbar		
LENKER:	Concept Tour		

ARTIKELNUMMERN

FREILAUF

Artikel	Größe	Bestell-Nr. jetgrey matt
28" Diamant	M/50	641 029 200
28" Diamant	L/55	641 029 201
28" Diamant	XL/60	641 029 202
28" Diamant	XXL/64	641 029 203
28" Diamant	XXXL/70	641 029 204
28" Trapez	XL/60	641 029 205
28" Wave	S/45	641 029 206
28" Wave	M/50	641 029 207
28" Wave	L/55	641 029 208
28" Wave	XL/60	641 029 209

NOTIZEN

KALKHOFF ENDEAVOUR 24

Unglaublich agil und unglaublich leicht. Dank des Trekkingrahmens mit optimierter Geometrie ist das Endeavour 24 für Kurz- und für Langstrecken geeignet – und macht mit seinem Ausstattungsmix sowohl auf dem Weg zur Arbeit als auch auf Tour mächtig Spaß. Inklusive Racktime Gepäckträger mit integriertem Rücklicht, Herrmans Mr. Go LED-Scheinwerfer mit 20 Lux und Schwalbe Reifen mit K-Guard Pannenschutz. Das ideale Bike für alle sportlichen Vorsätze.



jetgrey matt



jetgrey matt

GABEL: SR Suntour NEX, einstellbar
SCHALTUNG: 24-G Shimano Acera

FARBE: jetgrey matt



RAHMENFORMEN



EMPFOHLENER PREIS

799,- €



SPEZIFIKATIONEN

SCHALTUNG:	24-G Shimano Acera	GRIFFE:	Ergon GP1
SCHALTHEBEL:	Shimano Altus M310	SATTEL:	Selle Royal Nuvola
KURBEL:	Shimano TY701	SATTELSTÜTZE:	Aluminium, rigid
ZAHNKRANZ:	Shimano HG31	PEDALE:	Urban Light, mit rutschhemmender Beschichtung und Reflektor
ÜBERSETZUNG:	vorne: 48/38/28, hinten: 11-32	FELGEN:	Concept EX 570, easy tubeless ready
KETTE:	KMC X8	NABEN:	vorne: Shimano DH-3D37, Nabendynamo, mit Schnellspanner hinten: Shimano TX505, mit Schnellspanner
BREMSE:	Shimano MT200, hydraulische Scheibenbremse	BEREIFUNG:	Schwalbe Spicer, 40-622
BREMSSCHEIBEN:	vorne: 180 mm, hinten: 160 mm	SCHUTZBLECHE:	Kunststoff, mit Kantenschutz
SCHEINWERFER:	Herrmans MR GO, LED, 20 Lux	GEPÄCKTRÄGER:	Racktime Systemgepäckträger
RÜCKLICHT:	integriert in Gepäckträger	STÄNDER:	Hinterbauständer, einstellbar
RAHMEN:	Trekking 1.6, Aluminium	ZULÄSSIGES	
GABEL:	SR Suntour NEX, einstellbar	GES.GEWICHT:	130 kg
FEDERWEG:	63 mm		
VORBAU:	Aluminium, a-head, rigid		
LENKER:	Concept SL Riser		

ARTIKELNUMMERN

FREILAUF

Artikel	Größe	Bestell-Nr. jetgrey matt
28" Diamant	M/50	641 029 531
28" Diamant	L/55	641 029 532
28" Diamant	XL/60	641 029 533
28" Trapez	S/45	641 029 535
28" Trapez	M/50	641 029 536
28" Trapez	L/55	641 029 537

NOTIZEN

CITY

KALKHOFF AGATTU



Wer täglich auf dem Rad sitzt, braucht Zuverlässigkeit. Die AGATTU City Bikes wurden genau dafür entwickelt. Über viele Jahre gereift, verbinden die Dauerläufer im Kalkhoff Sortiment durchdachte Details und verlässliche Verkehrssicherheit in Perfektion: langlebige Rahmen, robuste Komponenten und die Berücksichtigung der Bedürfnisse besonders großer oder schwerer Kunden in Form der XXL-Variante. Komfortabel, wartungsarm und zuverlässig – hier zeigt sich die Kernkompetenz von Kalkhoff: mehr als 100 Jahre Erfahrung mit Alltagsrädern.

2021 haben wir die AGATTU Familie mehr denn je auf die Bedürfnisse aller Alltagsradfahrer zugeschnitten. Vier bewährte Bikes, individuell und vielseitig einsetzbar, ausgestattet mit aktuellster Technik. Shimanos Nexus Nabenschaltung sorgt für ein reibungsloses Schalterlebnis, die Schwalbe Reifen mit K-Guard-Pannenschutz punkten durch ihren hohen Sicherheitsfaktor und Maguras hydraulische Felgenbremsen verwandeln jede Radfahrt in ein bequemes und zugleich sorgenfreies Vergnügen. Damit sind die AGATTU Modelle die perfekten Räder für den täglichen Einsatz – ganz egal ob Arbeitsweg oder Wocheneinkauf.



Geometrien Trekking 1.6, Aluminium
Diamant

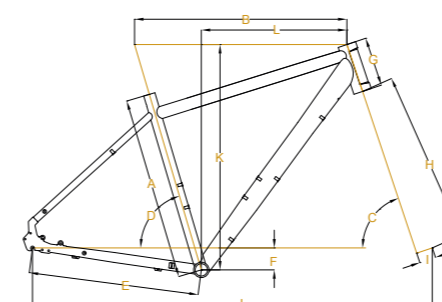

Wave

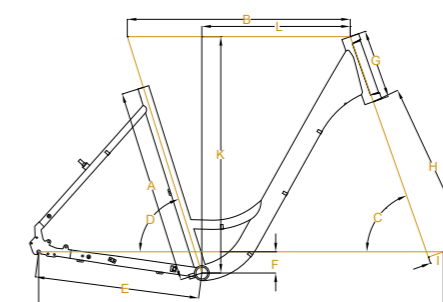

Trapez

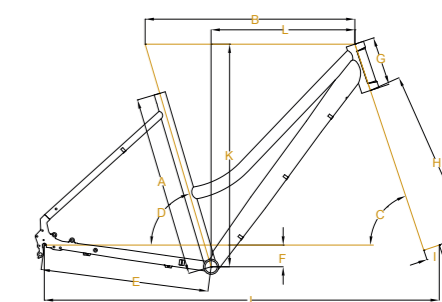







	Diamant			Trapez			Wave		
	28"	28"	28"	28"	28"	28"	28"	28"	28"
Raddurchmesser	28"	28"	28"	28"	28"	28"	28"	28"	28"
A Sitzrohrlänge (mm)	450	500	550	600	450	500	550	450	500
B Oberrohrlänge (mm)	570	580	595	610	570	580	595	600	615
C Lenkwinkel (°)	71	71,5	71,5	71,5	71	71,5	71,5	70,5	70,5
D Sitzwinkel (°)	74	73,5	73	72,5	74	73,5	73	72,5	72,5
E Kettenstrebenlänge (mm)	465	465	465	465	465	465	465	465	465
F Tretlagerabsenkung (mm)	60	60	55	55	60	60	55	60	60
G Steuerrohrlänge (mm)	135	135	170	220	135	135	170	185	195
H Gabelaufbauhöhe (mm)	465	465	465	465	465	465	465	465	465
I Gabelvorbiegung (mm)	45	45	45	45	45	45	45	45	45
J Radstand (mm)	1093	1092	1104	1114	1093	1092	1104	1113	1144
K Stack (mm)	613	616	644	691	613	616	644	659	668
L Vorlagerung (mm)	394	398	398	392	394	398	398	392	404
Überstands-/Durchstiegshöhe	804	829	860	890	707	716	723	450	450
Lenkerbreite (mm)	640	640	640	640	640	640	640	640	640
Vorbaulänge (mm)	80	80	100	100	80	80	100	80	80
Kurbelarmlänge (mm)	170	170	175	175	170	170	175	170	175

Geometrieangaben zu den XXL-Varianten sind abweichend.

KALKHOFF AGATTU

PEDAL

MODELL	SCHALTUNG	GÄNGE	GABEL	PREIS	RAHMENVARIANTEN	RAHMENFARBEN
AGATTU XXL 8R	Shimano Nexus	8-G	SR Suntour NEX, einstellbar	849,- €	 Diamant  Trapez  Wave	 Jetgrey matt
AGATTU 8R HS	Shimano Nexus	8-G	SR Suntour NEX, einstellbar	749,- €	 Diamant  Trapez  Wave  Trapez  Wave	 Shadowgrey matt  Starwhite glossy
AGATTU 8R	Shimano Nexus	8-G	SR Suntour NEX, einstellbar	699,- €	 Diamant  Trapez  Wave  Trapez  Wave	 Cumberlandgrey matt  Winered glossy
AGATTU LITE 7	Shimano Nexus	7-G	Urban Tour, starr	649,- €	 Diamant  Trapez  Wave	 Magicblack matt
AGATTU 24	Shimano Alivio	24-G	SR Suntour NEX, einstellbar	649,- €	 Diamant  Trapez  Wave	 Steelgrey matt



KALKHOFF AGATTU XXL 8R

Robust, sicher, wartungsarm. Mit seinen verlässlichen Komponenten richtet sich das Agattu 8R an alle, die täglich in die Pedale treten. Die Nexus 8-Gang-Nabenschaltung punktet durch ihre hohe Haltbarkeit. Das integrierte LED-Rücklicht bringt auch in der Nacht Sichtbarkeit. Und Details wie die Kette mit Anti-Rost-Beschichtung oder die pannensichere Bereifung sorgen dafür, dass Du mit diesem Multitalent auch bei schlechtem Wetter sorgenfrei ans Ziel kommst.



jetgrey matt



jetgrey matt



jetgrey matt

GABEL: SR Suntour NEX, einstellbar
SCHALTUNG: 8-G Shimano Nexus

FARBE: jetgrey matt



RAHMENFORMEN



EMPFOHLENER PREIS

849,- €



SPEZIFIKATIONEN

SCHALTUNG:	8-G Shimano Nexus	GRIFFE:	Herrmans Click
SCHALTHEBEL:	Shimano Nexus	SATTEL:	Selle Royal Giara
KURBEL:	Prowheel, Aluminium	SATTELSTÜTZE:	Patent XXL, gefedert
ZAHNKRANZ:	Shimano, starr	PEDALE:	Comfort, mit Antirutscheinlage und Reflektor
ÜBERSETZUNG:	vorne: 38, hinten: 19	FELGEN:	Rodi Web XL, geöst
KETTE:	KMC Z51	NABEN:	vorne: Shimano Nexus DH-C3000, Nabendynamo hinten: Shimano Nexus, 8-Gang
BREMSE:	Magura HS11, hydraulische Felgenbremse	BEREIFUNG:	Schwalbe Citizen, 47-622
SCHEINWERFER:	Herrmans MR GO, LED, 20 Lux	SCHUTZBLECHE:	Kunststoff, mit Kantenschutz
RÜCKLICHT:	AXA Blueline, LED mit Standlicht	GEPÄCKTRÄGER:	Tour, Aluminium
RAHMEN:	Trekking 1.0 XXL, Aluminium	STÄNDER:	Hinterbauständer, einstellbar
GABEL:	SR Suntour NEX, einstellbar	ZULÄSSIGES	
FEDERWEG:	63 mm	GES.GEWICHT:	170 kg
VORBAU:	Aluminium, verstellbar		
LENKER:	Concept Tour		

ARTIKELNUMMERN

RÜCKTRITT

Artikel	Größe	Bestell-Nr. jetgrey matt
28" Diamant	M/50	641 029 010
28" Diamant	L/55	641 029 011
28" Diamant	XL/60	641 029 012
28" Diamant	XXL/64	641 029 013
28" Diamant	XXXL/70	641 029 014
28" Trapez	XL/60	641 029 015
28" Wave	S/45	641 029 016
28" Wave	M/50	641 029 017
28" Wave	L/55	641 029 018
28" Wave	XL/60	641 029 019

NOTIZEN

KALKHOFF AGATTU 8R HS

Besonders komfortabel, besonders pflegeleicht. Wer einen verlässlichen Partner für die täglichen Touren zur Arbeit oder zum Einkaufen benötigt, fährt mit dem Agattu 8R HS goldrichtig. Das City Bike kommt mit zuverlässigsten Komponenten wie Maguras hydraulischen HS11 Felgenbremsen, Schwalbe Bereifung mit K-Guard Pannenschutz und der pflegeleichten Shimano Nexus 8-Gang-Nabenschaltung. Kurzum: das Multitalent für den Alltagsmarathon.



starwhite glossy



starwhite glossy



shadowgrey matt



shadowgrey matt

GABEL: SR Suntour NEX, einstellbar
SCHALTUNG: 8-G Shimano Nexus

FARBE: shadowgrey matt, starwhite glossy



RAHMENFORMEN



EMPFOHLENER PREIS

749,- €



CITY

SPEZIFIKATIONEN

SCHALTUNG:	8-G Shimano Nexus	LENKER:	Concept Comfort, Concept Tour
SCHALTHEBEL:	Shimano Nexus	GRIFFE:	Concept
KURBEL:	Prowheel, Aluminium	SATTEL:	Kalkhoff Sport Comfort
ZAHNKRANZ:	Shimano, starr	SATTELSTÜTZE:	Patent, gefedert
ÜBERSETZUNG:	vorne: 38, hinten: 19	PEDALE:	Comfort, mit Antirutscheinlage und Reflektor
KETTE:	KMC Z8	FELGEN:	Concept SDR light
BREMSE:	Magura HS11, hydraulische Felgenbremse	NABEN:	vorne: Shimano C3000 Nabendynamo hinten: Shimano Nexus, 8-Gang
SCHEINWERFER:	Herrmans MR GO, LED, 20 Lux	BEREIFUNG:	Schwalbe Citizen, 47-622
RÜCKLICHT:	AXA Blueline, LED mit Standlicht	SCHUTZBLECHE:	Kunststoff, mit Kantenschutz
RAHMEN:	Trekking 0.5 V2, Aluminium	GEPÄCKTRÄGER:	Comfort, Aluminium
GABEL:	SR Suntour NEX, einstellbar	STÄNDER:	Ursus Queen Hinterbauständer
FEDERWEG:	63 mm	ZULÄSSIGES GES.GEWICHT:	130 kg
VORBAU:	Aluminium, verstellbar		

ARTIKELNUMMERN

RÜCKTRITT

Artikel	Größe	Bestell-Nr. shadowgrey matt	starwhite glossy
28" Diamant	S/45	637 029 500	
28" Diamant	M/50	637 029 501	
28" Diamant	L/55	637 029 502	
28" Diamant	XL/60	637 029 503	
28" Trapez	S/45	637 029 505	637 029 525
28" Trapez	M/50	637 029 506	637 029 526
28" Trapez	L/55	637 029 507	637 029 527
28" Wave	S/45	637 029 516	637 029 536
28" Wave	M/50	637 029 517	637 029 537
28" Wave	L/55	637 029 518	637 029 538

NOTIZEN

KALKHOFF AGATTU 8R

Robust, sicher, wartungsarm. Mit seinen verlässlichen Komponenten richtet sich das Agattu 8R an alle, die täglich in die Pedale treten. Die Nexus 8-Gang-Nabenschaltung punktet durch ihre hohe Haltbarkeit. Das integrierte LED-Rücklicht bringt auch in der Nacht Sichtbarkeit. Und Details wie die Kette mit Anti-Rost-Beschichtung oder die pannensichere Bereifung sorgen dafür, dass Du mit diesem Multitalent auch bei schlechtem Wetter sorgenfrei ans Ziel kommst.



winered glossy



winered glossy



cumberlandgrey matt



cumberlandgrey matt

GABEL: SR Suntour NEX, einstellbar
SCHALTUNG: 8-G Shimano Nexus

FARBE: cumberlandgrey matt, winered glossy



RAHMENFORMEN



EMPFOHLENER PREIS

699,- €



CITY

SPEZIFIKATIONEN

SCHALTUNG:	8-G Shimano Nexus	LENKER:	Concept Comfort
SCHALTHEBEL:	Shimano Nexus	GRIFFE:	Concept
KURBEL:	Prowheel, Aluminium	SATTEL:	Kalkhoff Sport Comfort
ZAHNKRANZ:	Shimano, starr	SATTELSTÜTZE:	Patent, gefedert
ÜBERSETZUNG:	vorne: 38, hinten: 19	PEDALE:	Comfort, mit Antirutschscheinlage und Reflektor
KETTE:	KMC Z8	FELGEN:	Concept SDR light
BREMSE:	Shimano Alivio T4000, V-Brake	NABEN:	vorne: Shimano C3000 Nabendynamo hinten: Shimano Nexus, 8-Gang
SCHEINWERFER:	Herrmans MR GO, LED, 20 Lux	BEREIFUNG:	Schwalbe Citizen, 47-622
RÜCKLICHT:	AXA Blueline, LED mit Standlicht	SCHUTZBLECHE:	Kunststoff, mit Kantenschutz
RAHMEN:	Trekking 0.5 V2, Aluminium	GEPÄCKTRÄGER:	Comfort, Aluminium
GABEL:	SR Suntour NEX, einstellbar	STÄNDER:	Ursus Queen Hinterbauständer
FEDERWEG:	63 mm	ZULÄSSIGES GES.GEWICHT:	130 kg
VORBAU:	Aluminium, verstellbar		

ARTIKELNUMMERN

RÜCKTRITT

Artikel	Größe	Bestell-Nr.	
		cumberlandgrey matt	winered glossy
28" Diamant	M/50	637 029 581	
28" Diamant	L/55	637 029 582	
28" Diamant	XL/60	637 029 583	
28" Trapez	S/45	637 029 585	637 029 605
28" Trapez	M/50	637 029 586	637 029 606
28" Trapez	L/55	637 029 587	637 029 607
28" Wave	S/45	637 029 596	637 029 616
28" Wave	M/50	637 029 597	637 029 617
28" Wave	L/55	637 029 598	637 029 618

NOTIZEN

KALKHOFF AGATTU LITE 7

Bequem, flexibel, zuverlässig. Mit seiner Komfortausstattung steht das Agattu Lite 7R für den mühelosen Einstieg ins Stadtradfahren. Vom tiefen Durchstieg bis hin zur leichten Starrgabel wurde beim Design nämlich alles auf maximale Funktionalität ausgerichtet. Schutzbleche für regnerische Tage gehören deshalb genauso zur Ausstattung wie eine Rücktrittbremse sowie die zuverlässige Beleuchtung per Nabendynamo. Eben perfekt für Deinen sorgenfreien Radalltag.



magicblack matt



magicblack matt



magicblack matt

GABEL: Urban Tour, starr
SCHALTUNG: 7-G Shimano Nexus

FARBE: magicblack matt



RAHMENFORMEN



EMPFOHLENER PREIS

649,- €



SPEZIFIKATIONEN

SCHALTUNG:	7-G Shimano Nexus	GRIFFE:	Herrmans Basic
SCHALTHEBEL:	Shimano Nexus	SATTEL:	Kalkhoff Sport Comfort
KURBEL:	Prowheel, Aluminium	SATTELSTÜTZE:	Concept
ZAHNKRANZ:	Shimano, starr	PEDALE:	Comfort, mit Antirutschleinlage und Reflektor
ÜBERSETZUNG:	vorne: 38, hinten: 19	FELGEN:	Concept SDR light
KETTE:	KMC Z1 EPT, Anti-Rost Beschichtung	NABEN:	vorne: Shimano C3000 Nabendynamo hinten: Shimano Nexus, 7-Gang
BREMSE:	Shimano Alivio T4000, V-Brake	BEREIFUNG:	Schwalbe Citizen, 47-622
SCHEINWERFER:	Herrmans MR GO, LED, 20 Lux	SCHUTZBLECHE:	Kunststoff, mit Kantenschutz
RÜCKLICHT:	AXA Blueline, LED mit Standlicht	GEPÄCKTRÄGER:	2-Bein, Aluminium
RAHMEN:	Trekking 0.5 V2, Aluminium	STÄNDER:	Ursus Queen Hinterbauständer
GABEL:	Urban Tour, starr	ZULÄSSIGES	
VORBAU:	Aluminium, verstellbar	GES.GEWICHT:	130 kg
LENKER:	Comfort, Concept Tour		

ARTIKELNUMMERN

FREILAUF

Artikel	Größe	Bestell-Nr. magicblack matt
28" Diamant	M/50	637 029 801
28" Diamant	L/55	637 029 802
28" Diamant	XL/60	637 029 803
28" Trapez	S/45	637 029 805
28" Trapez	M/50	637 029 806
28" Trapez	L/55	637 029 807
28" Wave	S/45	637 029 815
28" Wave	M/50	637 029 816
28" Wave	L/55	637 029 817

RÜCKTRITT

Artikel	Größe	Bestell-Nr. magicblack matt
28" Diamant	M/50	637 029 821
28" Diamant	L/55	637 029 822
28" Diamant	XL/60	637 029 823
28" Trapez	S/45	637 029 825
28" Trapez	M/50	637 029 826
28" Trapez	L/55	637 029 827
28" Wave	S/45	637 029 835
28" Wave	M/50	637 029 836
28" Wave	L/55	637 029 837

NOTIZEN

KALKHOFF AGATTU 24

Ein Fahrrad für alle Bedingungen. Das Agattu 24 trotz dank robuster und langlebiger Komponenten Wind und Wetter. Nicht umsonst ist dieses City Bike unter anderem mit der zuverlässigen Shimano Alivio Schaltgruppe, mit V-Brakes und Kettenschaltung, der leuchtstarken LED-Beleuchtung von Herrmans und der robusten Schwalbe Bereifung mit K-Guard Pannenschutz ausgestattet. Kurzum: der ideale Begleiter für einen schwungvollen Start in den fitten Alltag.



steelgrey matt



steelgrey matt



steelgrey matt

GABEL: SR Suntour NEX, einstellbar
SCHALTUNG: 24-G Shimano Alivio

FARBE: steelgrey matt



RAHMENFORMEN



EMPFOHLENER PREIS

649,- €



SPEZIFIKATIONEN

SCHALTUNG: 24-G Shimano Alivio
SCHALTHEBEL: Shimano Acera
KURBEL: Shimano Acera
ZAHNKRANZ: Shimano HG200
ÜBERSETZUNG: vorne: 48/38/28, hinten: 12-34
KETTE: KMC X8
BREMSE: Shimano Alivio, V-Brake
SCHEINWERFER: Herrmans MR GO, LED, 20 Lux
RÜCKLICHT: AXA Blueline, LED mit Standlicht
RAHMEN: Trekking 0.5 V2, Aluminium
GABEL: SR Suntour NEX, einstellbar
FEDERWEG: 63 mm
VORBAU: Aluminium, verstellbar
LENKER: Concept Tour

GRIFFE: Velo Concept
SATTEL: Kalkhoff Sport Comfort
SATTELSTÜTZE: Patent, gefedert
PEDALE: Comfort, mit Antirutscheinlage und Reflektor
FELGEN: Concept SDR light
NABEN: vorne: Shimano Nexus DH-C3000, Nabendynamo
hinten: Aluminium
BEREIFUNG: Schwalbe Citizen, 47-622
SCHUTZBLECHE: Kunststoff, mit Kantenschutz
GEPÄCKTRÄGER: Tour, Aluminium
STÄNDER: Hinterbauständer, einstellbar
ZULÄSSIGES GES.GEWICHT: 130 kg

ARTIKELNUMMERN

FREILAUF

Artikel	Größe	Bestell-Nr. steelgrey matt
28" Diamant	M/50	637 029 541
28" Diamant	L/55	637 029 542
28" Diamant	XL/60	637 029 543
28" Trapez	S/45	637 029 545
28" Trapez	M/50	637 029 546
28" Trapez	L/55	637 029 547
28" Wave	S/45	637 029 555
28" Wave	M/50	637 029 556
28" Wave	L/55	637 029 557

NOTIZEN
