

Dealmannual

2021



DE

Ride like the Dutch

KONINKLIJKE
Gazelle





Goldene Akkuregeln

Für die maximale Lebensdauer eines Akkus ist es wichtig, ihn gut zu warten. Deshalb hat Gazelle acht „goldene Akkuregeln“ erstellt. Dabei handelt es sich um eine Liste mit den wichtigsten Tipps und Ratschlägen für Ihre Kunden zum Gebrauch und zur Wartung des Akkus.

1. Die Gebrauchsanweisung lesen

Weil nicht alle Akkus gleich sind, enthält die Gebrauchsanweisung wichtige Informationen zum korrekten Umgang mit dem Akku.

2. Den Akku bei Zimmertemperatur lagern

- ✓ Lagern Sie den Akku vorzugsweise zwischen 0 und 20 Grad bzw. bei Zimmertemperatur.
- ✗ Bei Temperaturen von unter -10 Grad oder von mehr als 30 Grad wird die Lebensdauer erheblich verkürzt.

 **Setzen Sie den Akku im Winter erst unmittelbar vor der Fahrt in das Fahrrad ein. Und stellen Sie Ihr E-Bike mit dem Akku im Sommer nicht in die grelle Sonne!**

3. Einen langfristig leeren oder vollen Akku vermeiden

Ein Akku verschleißt am stärksten, wenn er vollkommen leer oder voll ist. Versuchen Sie deshalb, den Akkuladestand zwischen 30% und 70% zu halten, wenn Sie den Akku für eine längere Zeit nicht verwenden.

 **Überprüfen Sie einmal pro Monat den Ladestand des Akkus, und laden Sie den Akku ggf. auf.**

4. Das richtige Ladegerät verwenden

Verwenden Sie immer das Ladegerät, das zum Akku gehört.

5. Den Akku vorsichtig reinigen

Nehmen Sie den Akku immer vom Fahrrad ab, bevor Sie ihn reinigen. Richten Sie den Wasserstrahl nicht direkt auf die elektrischen Komponenten. Für die Reinigung des Akkus empfiehlt sich ein feuchtes Tuch.

 **Reinigen Sie die Steckerpole ab und zu, und fetten Sie sie leicht ein.**

6. Den Akku sicher transportieren

Nehmen Sie den Akku immer vom Fahrrad ab, bevor Sie ihn transportieren.

7. Den Akku nicht selbst reparieren

Reparieren Sie den Akku nicht selbst! Haben Sie Fragen? Dann wenden Sie sich bitte an Ihren Gazelle-Fachhändler. Hier kann auch der Zustand des Akkus überprüft werden.

8. Den Akku recyceln

Wenn der Fahrradakku das Ende seiner Lebensdauer erreicht hat, geben Sie ihn bei einem Gazelle-Fachhändler in Ihrer Nähe ab.

Ultimate



Das ultimative Gefühl von Freiheit

Mit diesem Fahrrad können Sie Ihre Freizeit in vollen Zügen genießen. Es fährt sich genau so, wie es aussieht: super bequem mit einer sportlichen Ausstrahlung. Mit seinem innovativen, dynamischen Design ist das Ultimate eine Augenweide. Motor, Akku und Verkabelung sind beim Ultimate auf originelle Weise integriert und sorgen für eine bemerkenswert elegante Erscheinung. Noch nie war sportliches Radfahren so komfortabel.

	Gänge	Motor	Akku-Auswahl	Akku im Rahmen verbaut	Hydraulische Felgenbremsen	Hydraulische Scheibenbremsen	Riemen-Antrieb	Tretkraftunterstützung bis max.
Ultimate Speed 380	Stufenlos	Bosch Performance Line Speed (75 Nm)	500 Wh (+ 500 Wh)	✓		✓	✓	45 km/h
Ultimate Speed	10	Bosch Performance Line Speed (75 Nm)	500 Wh (+ 500 Wh)	✓		✓		45 km/h
Ultimate C380 HMB	Stufenlos	Bosch Performance Line (65 Nm)	500 Wh (+ 500 Wh)	✓			✓	25 km/h
Ultimate T10 HMB	10	Bosch Performance Line (65 Nm)	500 Wh (+ 500 Wh)	✓		✓		25 km/h
Ultimate C8 HMB Belt	8	Bosch Active Line Plus (50 Nm)	500 Wh (+ 500 Wh)	✓			✓	25 km/h
Ultimate C8+ HMB	8	Bosch Active Line Plus (50 Nm)	500 Wh (+ 500 Wh)	✓	✓			25 km/h

Geometrie

Die Geometrie eines Fahrrads verrät viel mehr als nur die Größe. Anhand der Geometrietabelle können Sie die verschiedenen Rahmengrößen und Fahrradmodelle gut miteinander vergleichen. Auf diese Weise erhalten Sie Aufschluss über die Sitzposition und die Fahreigenschaften des Fahrrads. So können Sie Ihren Kunden eine noch bessere Fahrradberatung geben.

Bitte beachten Sie immer, dass verschiedene Lenker und (verstellbare) Lenkervorbauten ebenfalls einen großen Einfluss auf die Sitzposition haben können. Diese Tatsache ist in der Tabelle nicht berücksichtigt.

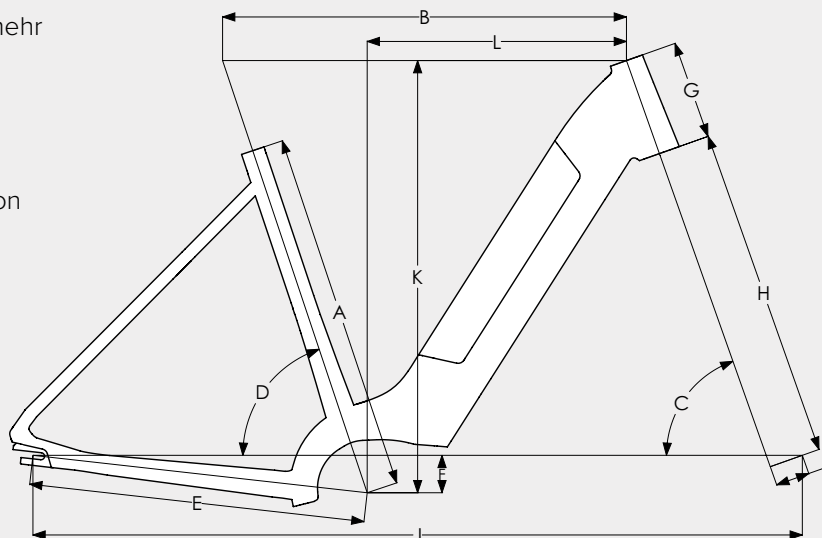

Ultimate Speed HMB

Rahmengröße	XS (46)	S (49)	M (53)	L (57)	XL (61)	XXL (65)
A Größe (mm)	460	490	530	570	610	650
B Effektive Oberrohrlänge (mm)	593	593	593	613	613	613
C Steuersatzwinkel (°)	70,5	70,5	70,5	70,5	70,5	70,5
D Effektiver Sattelrohrwinkel (°)	71,5	71,5	71,5	71,5	71,5	71,5
E Hinterradrohrlänge (mm)	472	472	472	472	472	472
F BB Drop (mm)	55	55	55	55	55	55
G Steuerrohrlänge (mm)	145	145	145	165	165	165
H Gabellänge (mm)	485	485	485	485	485	485
I Gabel-Offset (mm)	50	50	50	50	50	50
J Radstand (mm)	1108	1108	1108	1128	1128	1128
K Stack (mm)	635	635	635	653	653	653
L Reach (mm)	381	381	381	394	394	394

Ultimate HMB

Rahmengröße	XS (46)	S (49)	M (53)	L (57)	XL (61)	XXL (65)
A Größe (mm)	460	490	530	570	610	650
B Effektive Oberrohrlänge (mm)	593	593	593	613	613	613
C Steuersatzwinkel (°)	70,5	70,5	70,5	70,5	70,5	70,5
D Effektiver Sattelrohrwinkel (°)	71,5	71,5	71,5	71,5	71,5	71,5
E Hinterradrohrlänge (mm)	494	494	494	494	494	494
F BB Drop (mm)	55	55	55	55	55	55
G Steuerrohrlänge (mm)	145	145	145	165	165	165
H Gabellänge (mm)	485	485	485	485	485	485
I Gabel-Offset (mm)	50	50	50	50	50	50
J Radstand (mm)	1131	1131	1131	1151	1151	1151
K Stack (mm)	635	635	635	653	653	653
L Reach (mm)	381	381	381	394	394	394

ULTIMATE SPEED 380



industry grey matt



industry grey matt



plus Zusatz-Akku

Schnell und ausgeruht zur Arbeit kommen und dennoch sportlich sein? Dann ist das Ultimate Speed 380 das perfekte Rad. Das dynamische Design, hinter dem eine hochwertige, innovative Technologie steckt, kombiniert mit der Integration von Akku und Motor, machen das Fahrrad extrem stabil. Die breiten Pannenschutzreifen, die gefederte Gabel und die ergonomischen Handgriffe sorgen für zusätzlichen Komfort. Mit der Enviolo Trekkingnabe kommt bequemes stufenloses Schalten noch hinzu.

- Bequem Radfahren mit kraftvoller Unterstützung bis 45 km/h
- Hoher Federungskomfort bei schlechten Straßenverhältnissen durch Einsatz einer Federgabel
- Mühelos stufenlos Schalten dank Enviolo Trekkingnabe
- Rahmen mit mittelhohem Einstieg kann um Zusatz-Akku erweitert werden

AUSFÜHRUNG Enviolo Trekking mit Magura MT4e hydraulischen Scheibenbremsen **GEWICHT** 25,2 (ohne Akku)

FARBE industry grey matt **HIGH-STEP** M(53) | L(57) | XL(61) | XXL(65) **FARBE** industry grey matt

MID-STEP S(49) | M(53) | L(57) | XL(61)

Rahmen mit hohem Einstieg kann um Zusatz-Akku erweitert werden

Weitere Informationen zu diesem Fahrrad finden Sie auch unter www.gazelle.de



ULTIMATE SPEED 380

Technische Daten

RAHMEN/GABEL

- Rahmen: Stabiler Aluminiumrahmen mit 70,5 Steuerkopfwinkel und 71,5° Sitzwinkelgeometrie für sportlichen Fahreigenschaften. Akku, Motor und Kabel harmonisch in den Rahmen integriert. Hochwertige Verarbeitung mit Blick für Details.
- Sitzhaltung: Activ
- Kabel integriert: Ja
- Vorderradgabel: Suntour Mobie 45
- Federweg der Vordergabel: 80 mm
- Kettenschutz: Aluminium
- Heckgepäckträger: Gazelle commuter, Aluminium

LAUFRÄDER/REIFEN

- Reifen: Schwalbe Energizer Plus, 47-622
- Pannenschutzreifen: Ja
- Felgen: Ryde Dutch
- Speichen: Edelstahl, extra stark
- Schutzbleche: Aluminium

LENKER

- Lenker: Aluminium, leicht gebogenes Modell
- Lenkervorbau: Mit Werkzeug stufenlos verstellbar
- Handgriffe: Ergonomisch geformte Kunststoffgriffe für eine bessere Verteilung des Drucks auf die Hände
- Grifftyp: Ergon GP1-L, ergonomic
- Bremshebel: Magura MT4e

BREMSEN/SCHALTUNG

- Vorderradnabe: Shimano
- Hinterradnabe: Enviolo Trekking Manual stufenlose Gangschaltung, Freilauf
- Schaltgriff: Enviolo Trekking Controller
- Hinterradbremse: Scheibenbremse mit hydraulischer Bedienung; Magura MT4e, 4 piston 160 mm
- Vorderradbremse: Scheibenbremse mit hydraulischer Bedienung; Magura MT4e, 4 piston 180 mm
- Kurbel: Miranda Delta
- Zahnrad vorne: 55
- Zahnrad hinten: 22

Artikelnummern

NR.	BESCHREIBUNG
G2307	High-Step 53 SE 28" 468 industry grey matt
G2308	High-Step 57 SE 28" 468 industry grey matt
G2309	High-Step 61 SE 28" 468 industry grey matt
G2314	High-Step 65 SE 28" 468 industry grey matt
G2310	Mid-Step 49 SE 28" 468 industry grey matt
G2311	Mid-Step 53 SE 28" 468 industry grey matt
G2312	Mid-Step 57 SE 28" 468 industry grey matt
G2313	Mid-Step 61 SE 28" 468 industry grey matt

- Antrieb: Riemen
- Kette: Gates CDX-Riemenantrieb, mit Centertrack

SATTEL

- Sattelstütze: Starr
- Sattel: Selle Royal Essenza Plus

BELEUCHTUNG

- Vorderlicht: Busch & Müller IQ-X, LED-Scheinwerfer, immer eingeschaltet
- Scheinwerfer Lux: 100
- Stromversorgung des Scheinwerfers: Akku
- Rücklicht : Spanninga Flexio Speed, LED, Stromversorgung durch Akku, immer eingeschaltet
- Stromversorgung des Rücklichts: Akku

SYSTEM

- Display: Bosch Intuvia LCD Mittel
- Display abnehmbar: Ja
- Bedienung am Handgriff: Ja
- Sensor: Rotationssensor; Geschwindigkeitssensor; Tretkraftsensor
- Motor: Bosch Performance Line Speed 4.0 (75 Nm), 36V
- Akku: Mid-Step: in Rahmen integriert, High-Step: in Rahmen integriert
- Ladegerät: 4 Ah
- Akku: 500 Wh

SONSTIGES

- Schloss: AXA Defender, Ringschloss mit optionalem Kettenschloss zum Abschließen Ihres Fahrrads mit zusätzlicher Sicherheit
- Sicherheitsniveau des Schlosses: ART ** zertifiziert
- Ständer: Hinterradständer, Ursus Mooi

Zubehör

NR.	BESCHREIBUNG
998812000	Doppelakku-Set

ULTIMATE SPEED



saturn blue matt



saturn blue matt



plus Zusatz-Akku

Schnell und entspannt bei der Arbeit ankommen. Das Ultimate Speed macht es möglich. Das dynamische und zeitgemäße Design in Kombination mit dem integrierten Motor und der Batterie verschaffen dem Ultimate einen markanten, aber dennoch stilvollen Auftritt. Der Aluminiumrahmen ist extrem stabil, was in einem sportlichen Fahrverhalten und optimaler Manövrierfähigkeit zum Ausdruck kommt. Für einen hohen Komfort sorgen neben hochwertigen Komponenten unter anderem auch breite Pannenschutzreifen, ergonomische Handgriffe und eine gefederte Gabel.

- Sportlich Radfahren mit kraftvoller Unterstützung bis 45 km/h
- Ausstattung mit Shimano Deore für optimales Schaltverhalten
- Hoher Federungskomfort bei schlechten Straßenverhältnissen durch den Einsatz einer Federgabel
- Rahmen mit mittelhohem Einstieg kann um Zusatz-Akku erweitert werden

AUSFÜHRUNG Shimano Deore 10 Gang mit Magura MT4e hydraulischen Scheibenbremsen **GEWICHT** 23,2 (ohne Akku)

FARBE saturn blue matt **HIGH-STEP** M(53) | L(57) | XL(61) | XXL(65) **FARBE** saturn blue matt

MID-STEP XS(46) | S(49) | M(53) | L(57) | XL(61)

Rahmen mit hohem Einstieg kann um Zusatz-Akku erweitert werden

Weitere Informationen zu diesem Fahrrad finden Sie auch unter www.gazelle.de



ULTIMATE SPEED

Technische Daten

RAHMEN/GABEL

- Rahmen: Stabiler Aluminiumrahmen mit 70,5 Steuerkopfwinkel und 71,5° Sitzwinkelgeometrie für sportlichen Fahreigenschaften. Akku, Motor und Kabel harmonisch in den Rahmen integriert. Hochwertige Verarbeitung mit Blick für Details.
- Sitzhaltung: Activ
- Kabel integriert: Ja
- Vorderradgabel: Suntour Mobie 45
- Federweg der Vordergabel: 80 mm
- Kettenschutz: Aluminium
- Heckgepäckträger: Gazelle commuter, Aluminium

LAUFRÄDER/REIFEN

- Reifen: Schwalbe Energizer Plus, 47-622
- Pannenschutzreifen: Ja
- Felgen: Ryde Dutch
- Speichen: Edelstahl, extra stark
- Schutzbleche: Aluminium

LENKER

- Lenker: Aluminium, leicht gebogenes Modell
- Lenkervorbau: Mit Werkzeug stufenlos verstellbar
- Handgriffe: Ergonomisch geformte Kunststoffgriffe für eine bessere Verteilung des Drucks auf die Hände
- Grifftyp: Ergon GP1-L, ergonomic
- Bremshebel: Magura MT4e

BREMSEN/SCHALTUNG

- Schaltgriff: Shimano Deore
- Hinterradbremse: Scheibenbremse mit hydraulischer Bedienung; Magura MT4e, 4 piston 160 mm
- Vorderradbremse: Scheibenbremse mit hydraulischer Bedienung; Magura MT4e, 4 piston 180 mm
- Kurbel: Miranda Delta
- Zahnrad vorne: 52
- Zahnrad hinten: 11-36
- Antrieb: Kette
- Kette: extra stark, speziell für E-Bikes

SATTEL

- Sattelstütze: Starr
- Sattel: Selle Royal Essenza Plus

BELEUCHTUNG

- Vorderlicht: Busch & Müller IQ-X, LED-Scheinwerfer, immer eingeschaltet
- Scheinwerfer Lux: 100
- Stromversorgung des Scheinwerfers: Akku
- Rücklicht : Spanninga Flexio Speed, LED, Stromversorgung durch Akku, immer eingeschaltet
- Stromversorgung des Rücklichts: Akku

SYSTEM

- Display: Bosch Intuvia LCD Mittel
- Display abnehmbar: Ja
- Bedienung am Handgriff: Ja
- Sensor: Rotationssensor; Geschwindigkeitssensor; Tretkraftsensor
- Motor: Bosch Performance Line Speed 4.0 (75 Nm), 36V
- Akku: Mid-Step: in Rahmen integriert, High-Step: in Rahmen integriert
- Ladegerät: 4 Ah
- Akku: 500 Wh

SONSTIGES

- Schloss: AXA Defender, Ringschloss mit optionalem Kettenschloss zum Abschließen Ihres Fahrrads mit zusätzlicher Sicherheit
- Sicherheitsniveau des Schlosses: ART ** zertifiziert
- Ständer: Hinterradständer, Ursus Mooi

Artikelnummern

NR.	BESCHREIBUNG
G2332	High-Step 53 S10 28" 480 saturn blue matt
G2333	High-Step 57 S10 28" 480 saturn blue matt
G2334	High-Step 61 S10 28" 480 saturn blue matt
G2335	High-Step 65 S10 28" 480 saturn blue matt
G2336	Mid-Step 46 S10 28" 480 saturn blue matt
G2337	Mid-Step 49 S10 28" 480 saturn blue matt
G2338	Mid-Step 53 S10 28" 480 saturn blue matt
G2339	Mid-Step 57 S10 28" 480 saturn blue matt
G2340	Mid-Step 61 S10 28" 480 saturn blue matt

Zubehör

NR.	BESCHREIBUNG
998812000	Doppelakku-Set

ULTIMATE C380 HMB



magnum grey matt



magnum grey matt

Das Ultimate C380 HMB ist eine gelungene Kombination aus einem sportlichen Citybike und einem komfortablen Tourenrad. Der formschöne Aluminiumrahmen mit dynamischen Linien und integriertem Akku sorgt für eine stabile Straßenlage. Mit der Enviolo Trekkingnabe kommt noch bequemes stufenloses Schalten hinzu. Zusammen mit den breiten Reifen, der Federgabel und der entspannten Sitzposition bietet es Fahrkomfort auf einem unerreicht hohen Niveau.

- Dynamisch Radfahren mit kraftvoller Unterstützung.
- Hochwertige Shimano-Scheibenbremsen für optimale Bremsleistung
- Mühelos stufenlos Schalten dank Enviolo Trekkingnabe
- Komfort, Design und Leistung in einem sportlichen Fahrrad vereint.

AUSFÜHRUNG Mit stufenloser Gangschaltung Enviolo Trekking Manual und Shimano BR-MT420 hydraulischen Scheibenbremsen

GEWICHT 24,8 (ohne Akku) **FARBE** magnum grey matt **LOW-STEP** XS(46) | S(49) | M(53) | L(57) | XL(61) **FARBE** magnum grey matt **HIGH-STEP** M(53) | L(57) | XL(61)

Dual Battery Verfügbar ab Rahmengröße L53 und ab H57

Weitere Informationen zu diesem Fahrrad finden Sie auch unter www.gazelle.de



ULTIMATE C380 HMB

Technische Daten

RAHMEN/GABEL

- Rahmen: Stabiler Aluminiumrahmen mit 70,5 Steuerkopfwinkel und 71,5° Sitzwinkelgeometrie für sportlichen Fahreigenschaften. Akku, Motor und Kabel harmonisch in den Rahmen integriert. Hochwertige Verarbeitung mit Blick für Details.
- Sitzhaltung: Activ
- Kabel integriert: Ja
- Vorderradgabel: Aluminium, Federung im Steuersatzrohr, leichtgewichtig
- Federweg der Vordergabel: 40 mm
- Kettenschutz: Aluminium
- Heckgepäckträger: Aluminium

LAUFRÄDER/REIFEN

- Reifen: Schwalbe Energizer Plus, 47-622
- Pannenschutzreifen: Ja
- Felgen: Ryde Dutch
- Speichen: Edelstahl, extra stark
- Schutzbleche: Aluminium

LENKER

- Lenker: Aluminium, leicht gebogenes Modell
- Lenkervorbau: Mit Werkzeug stufenlos verstellbar
- Handgriffe: Ergonomisch geformte Kunststoffgriffe für eine bessere Verteilung des Drucks auf die Hände
- Grifftyp: Ergon GP1-L, ergonomic
- Klingel: Klingel Decibel XXL

BREMSEN/SCHALTUNG

- Schaltwerk: Stufenlose Gangschaltung Enviolo Trekking Manual
- Vorderradnabe: Shimano
- Hinterradnabe: Enviolo Trekking Manual stufenlose Gangschaltung, Freilauf
- Schaltgriff: Enviolo City
- Hinterradbremse: Scheibenbremse mit hydraulischer Bedienung; Shimano BR-MT420, 4 piston 160 mm
- Vorderradbremse: Scheibenbremse mit hydraulischer Bedienung; Shimano BR-MT420, 4 piston 180 mm

- Kurbel: Miranda Delta
- Zahnrad vorne: 55
- Zahnrad hinten: 24
- Antrieb: Riemen
- Kette: Gates CDX-Riemenantrieb, mit Centertrack

SATTEL

- Sattelstütze: Starr
- Sattel: Selle Royal Essenza Plus

BELEUCHTUNG

- Vorderlicht: Axa Blue Line 50, LED-Scheinwerfer, Ein-/Ausschalten am Display
- Scheinwerfer Lux: 50
- Stromversorgung des Scheinwerfers: Akku
- Rücklicht : Herrmans H-Cargo, LED, Stromversorgung durch Akku, Ein-/Ausschalten über Display
- Stromversorgung des Rücklichts: Akku

SYSTEM

- Display: Bosch Intuvia LCD Mittel
- Display abnehmbar: Ja
- Sensor: Rotationssensor; Geschwindigkeitssensor; Tretkraftsensor
- Motor: Bosch Performance Line 3.0 (65 Nm), 36V
- Akku: Low-Step: in Rahmen integriert, High-Step: in Rahmen integriert
- Ladegerät: 4 Ah
- Akku: 500 Wh

SONSTIGES

- Schloss: AXA Defender, Ringschloss mit optionalem Kettenschloss zum Abschließen Ihres Fahrrads mit zusätzlicher Sicherheit
- Sicherheitsniveau des Schlosses: ART ** zertifiziert
- Ständer: Hinterradständer, Ursus Mooi

Artikelnummern

NR.	BESCHREIBUNG
G2298	Low-Step 46 SE 28" 372 magnum grey matt
G2299	Low-Step 49 SE 28" 372 magnum grey matt
G2300	Low-Step 53 SE 28" 372 magnum grey matt
G2301	Low-Step 57 SE 28" 372 magnum grey matt
G2302	Low-Step 61 SE 28" 372 magnum grey matt
G2303	High-Step 53 SE 28" 372 magnum grey matt
G2304	High-Step 57 SE 28" 372 magnum grey matt
G2305	High-Step 61 SE 28" 372 magnum grey matt

Zubehör

NR.	BESCHREIBUNG
998812100	Dual battery Kit Ultimate

ULTIMATE T10 HMB



ivory glänzend



dust light matt



dust light matt

Das Ultimate T10 ist ein sehr hochwertiges Trekking E-Bike, bis in jedes Detail durchdacht. Die erstklassige Ausstattung – unter anderem Shimano Deore, Bosch Performance Line und ergonomisch geformte Handgriffe – macht sehr sportliche Leistungen möglich. Dank der Integration von Akku und Motor und dem starren Rahmen fährt sich das Ultimate T10 HMB wunderbar. Das dynamische Design, der hohe Komfort und die hervorragenden Fahreigenschaften machen dieses Fahrrad zum idealen Begleiter für lange Freizeittouren.

- Sportlich Radfahren: auf Entdeckungen getrimmt.
- Hochwertige Shimano-Scheibenbremsen für optimale Bremsleistung
- Integrierte Beleuchtung, zum Sehen und gesehen werden
- Durch die entspannte Sitzposition in Kombination mit kraftvoller Leistung ist keine Tour zu lang

AUSFÜHRUNG Mit Shimano Deore 10 Gang und Shimano BR-MT420 hydraulischen Scheibenbremsen

GEWICHT 23,0 (ohne Akku) **FARBE** dust light matt oder ivory **LOW-STEP** XS(46) | S(49) | M(53) | L(57) | XL(61) **FARBE** dust light matt **HIGH-STEP** M(53) | L(57) | XL(61)

Dual Battery Verfügbar ab Rahmengröße L53 und ab H57

Weitere Informationen zu diesem Fahrrad finden Sie auch unter www.gazelle.de



ULTIMATE T10 HMB

Technische Daten

RAHMEN/GABEL

- Rahmen: Stabiler Aluminiumrahmen mit 70,5 Steuerkopfwinkel und 71,5° Sitzwinkelgeometrie für sportlichen Fahreigenschaften. Akku, Motor und Kabel harmonisch in den Rahmen integriert. Hochwertige Verarbeitung mit Blick für Details.
- Sitzhaltung: Activ
- Kabel integriert: Ja
- Vorderradgabel: Aluminium, Federung im Steuersatzrohr, leichtgewichtig
- Federweg der Vordergabel: 40 mm
- Kettenschutz: Aluminium
- Heckgepäckträger: Aluminium

LAUFRÄDER/REIFEN

- Reifen: Schwalbe Energizer Plus, 47-622
- Pannenschutzreifen: Ja
- Felgen: Ryde Dutch
- Speichen: Edelstahl, extra stark
- Schutzbleche: Aluminium

LENKER

- Lenker: Aluminium, leicht gebogenes Modell
- Lenkervorbau: Mit Werkzeug stufenlos verstellbar
- Handgriffe: Ergonomisch geformte Kunststoffgriffe für eine bessere Verteilung des Drucks auf die Hände
- Grifftyp: Ergon GP1-L, ergonomic
- Klingel: Klingel Decibel XXL

BREMSEN/SCHALTUNG

- Schaltwerk: 10 Shimano Deore
- Vorderradnabe: Shimano Deore
- Schaltwerk: Shimano Deore
- Schaltgriff: Shimano Deore

- Hinterradbremse: Scheibenbremse mit hydraulischer Bedienung; Shimano BR-MT420, 4 piston 160 mm
- Vorderradbremse: Scheibenbremse mit hydraulischer Bedienung; Shimano BR-MT420, 4 piston 180 mm
- Kurbel: Miranda Delta
- Zahnrad vorne: 38
- Zahnrad hinten: 11-36
- Antrieb: Kette
- Kette: extra stark, speziell für E-Bikes

SATTEL

- Sattelstütze: Starr
- Sattel: Selle Royal Essenza Plus

BELEUCHTUNG

- Vorderlicht: Axa Blue Line 50, LED-Scheinwerfer, Ein-/Ausschalten am Display
- Scheinwerfer Lux: 50
- Stromversorgung des Scheinwerfers: Akku
- Rücklicht : Herrmans H-Cargo, LED, Stromversorgung durch Akku, Ein-/Ausschalten über Display
- Stromversorgung des Rücklichts: Akku

SYSTEM

- Display: Bosch Intuvia LCD Mittel
- Display abnehmbar: Ja
- Sensor: Rotationssensor; Geschwindigkeitssensor; Tretkraftsensor
- Motor: Bosch Performance Line 3.0 (65 Nm), 36V
- Akku: Low-Step: in Rahmen integriert, High-Step: in Rahmen integriert
- Ladegerät: 4 Ah
- Akku: 500 Wh

SONSTIGES

- Schloss: AXA Defender, Ringschloss mit optionalem Kettenschloss zum Abschließen Ihres Fahrrads mit zusätzlicher Sicherheit
- Sicherheitsniveau des Schlosses: ART ** zertifiziert
- Ständer: Hinterradständer, Ursus Mooi

Artikelnummern

NR.	BESCHREIBUNG
G2317	Low-Step 46 S10 28" 851 dust light matt
G2318	Low-Step 49 S10 28" 851 dust light matt
G2319	Low-Step 53 S10 28" 851 dust light matt
G2320	Low-Step 57 S10 28" 851 dust light matt
G2321	Low-Step 61 S10 28" 851 dust light matt
G2322	High-Step 53 S10 28" 851 dust light matt
G2323	High-Step 57 S10 28" 851 dust light matt
G2324	High-Step 61 S10 28" 851 dust light matt
G2326	Low-Step 46 S10 28" 322 ivory
G2327	Low-Step 49 S10 28" 322 ivory
G2328	Low-Step 53 S10 28" 322 ivory
G2329	Low-Step 57 S10 28" 322 ivory
G2330	Low-Step 61 S10 28" 322 ivory

Zubehör

NR.	BESCHREIBUNG
998812100	Dual battery Kit Ultimate

ULTIMATE C8 HMB BELT



light olive glänzend



orion blue matt



orion blue matt

Das Ultimate C8 HMB Belt hat nicht nur einen sportlichen Look, es bietet auch Benutzerkomfort. Dank seines innovativen und dynamischen Designs ist das Ultimate ein echter Hingucker. Dank des günstigen Schwerpunktes und des steifen Rahmens fährt sich das Ultimate C8 HMB Belt wunderbar stabil.

- Superstabiler, steifer Rahmen für optimales Fahrverhalten
- Hochwertige Shimano-Scheibenbremsen für optimale Bremsleistung
- Dank der Nexus-8-Nabe und des Antriebsriemens ist das Rad wartungsfreundlich
- Integration von Motor und Akku – man vergisst fast, dass es ein E-Bike ist

AUSFÜHRUNG Shimano Nexus 8 Gang mit Shimano BR-MT200 hydraulischen Scheibenbremsen **GEWICHT** 24,4 (ohne Akku)

FARBE light olive oder orion blue matt **LOW-STEP** S(49) | M(53) | L(57) | XL(61) **FARBE** orion blue matt

HIGH-STEP M(53) | L(57) | XL(61) | XXL(65)

Dual Battery Verfügbar ab Rahmengröße L53 und ab H57

Weitere Informationen zu diesem Fahrrad finden Sie auch unter www.gazelle.de



ULTIMATE C8 HMB BELT

Technische Daten

RAHMEN/GABEL

- Rahmen: Stabiler Aluminiumrahmen mit 70,5 Steuerkopfwinkel und 71,5° Sitzwinkelgeometrie für sportlichen Fahreigenschaften. Akku, Motor und Kabel harmonisch in den Rahmen integriert. Hochwertige Verarbeitung mit Blick für Details.
- Sitzhaltung: Activ
- Kabel integriert: Ja
- Vorderradgabel: Aluminium, Federung im Steuersatzrohr, leichtgewichtig
- Federweg der Vordergabel: 40 mm
- Kettenschutz: Aluminium
- Heckgepäckträger: Gazelle commuter, Aluminium

LAUFRÄDER/REIFEN

- Reifen: Schwalbe Energizer Plus, 47-622
- Pannenschutzreifen: Ja
- Felgen: Ryde Dutch
- Speichen: Edelstahl, extra stark
- Schutzbleche: Aluminium

LENKER

- Lenker: Aluminium, leicht gebogenes Modell
- Lenkervorbau: Mit Werkzeug stufenlos verstellbar
- Handgriffe: Luxuriöse Ledergriffe für ein angenehmes Gefühl und zusätzlichen Komfort
- Grifftyp: Gazelle Aero leather
- Bremshebel: Shimano BR-MT200

BREMSEN/SCHALTUNG

- Vorderradnabe: Shimano
- Hinterradnabe: Shimano Nexus, 8 Gänge, Freilauf
- Schaltgriff: Shimano Nexus 8
- Hinterradbremse: Scheibenbremse mit hydraulischer Bedienung; Shimano BL-MT200, 2 piston 160 mm

- Vorderradbremse: Scheibenbremse mit hydraulischer Bedienung; Shimano BR-MT200, 2 piston 180 mm
- Zahnrad vorne: 55
- Zahnrad hinten: 26
- Antrieb: Riemen
- Kette: Gates CDX-Riemenantrieb, mit Centertrack

SATTEL

- Sattelstütze: Starr
- Sattel: Selle Royal Essenza Plus

BELEUCHTUNG

- Vorderlicht: Axa Blue Line 50, LED-Scheinwerfer, Ein-/Ausschalten am Display
- Scheinwerfer Lux: 50
- Stromversorgung des Scheinwerfers: Akku
- Rücklicht : Herrmans H-Cargo, LED, Stromversorgung durch Akku, Ein-/Ausschalten über Display
- Stromversorgung des Rücklichts: Akku

SYSTEM

- Display: Bosch Intuvia LCD Mittel
- Display abnehmbar: Ja
- Bedienung am Handgriff: Ja
- Sensor: Rotationssensor; Geschwindigkeitssensor; Tretkraftsensor
- Motor: Bosch Active Line Plus 3.0 (50Nm), 36V
- Akku: Low-Step: in Rahmen integriert, High-Step: in Rahmen integriert
- Ladegerät: 4 Ah
- Akku: 500 Wh

SONSTIGES

- Schloss: AXA Defender, Ringschloss mit optionalem Kettenschloss zum Abschließen Ihres Fahrrads mit zusätzlicher Sicherheit
- Sicherheitsniveau des Schlosses: ART ** zertifiziert
- Ständer: Hinterradständer, Ursus Mooi

Artikelnummern

NR.	BESCHREIBUNG
G2165	Low-Step 49 S8 28" 621 orion blue matt
G2166	Low-Step 53 S8 28" 621 orion blue matt
G2167	Low-Step 57 S8 28" 621 orion blue matt
G2168	Low-Step 61 S8 28" 621 orion blue matt
G2171	High-Step 53 S8 28" 621 orion blue matt
G2172	High-Step 57 S8 28" 621 orion blue matt
G2173	High-Step 61 S8 28" 621 orion blue matt
G2174	High-Step 65 S8 28" 621 orion blue matt
G2176	Low-Step 49 S8 28" 887 light olive
G2177	Low-Step 53 S8 28" 887 light olive
G2178	Low-Step 57 S8 28" 887 light olive
G2179	Low-Step 61 S8 28" 887 light olive

Zubehör

NR.	BESCHREIBUNG
998812100	Dual battery Kit Ultimate

ULTIMATE C8+ HMB



champion red glänzend



desert titanium grey matt



desert titanium grey matt

Das Ultimate C8+ HMB fährt sich genau so, wie es aussieht: super bequem mit einer sportlichen Ausstrahlung. Mit seinem innovativen, dynamischen Design ist das Ultimate eine Augenweide. Dank des Schwerpunktes und des steifen Rahmens fährt sich das Ultimate C8+ HMB wunderbar stabil. Für noch mehr Komfort sorgen die Ledergriffe, die breiten Reifen und die gefederte Gabel mit integrierten Bremsen. Noch nie war sportliches Radfahren so komfortabel.

- Freiheit erleben: für Touren ebenso wie für die Fahrt zur Arbeit geeignet.
- Superstabiler, steifer Rahmen für optimales Fahrverhalten.
- Formschön in die Gabel integrierte Bremsen für erstklassige Bremsleistung
- Integration von Motor und Akku – man vergisst fast, dass es ein E-Bike ist

AUSFÜHRUNG Shimano Nexus 8 Gang mit Magura HS22 Hydraulikbremsen **GEWICHT** 24,8 (ohne Akku)

FARBE champion red oder desert titanium grey matt **LOW-STEP** XS(46) | S(49) | M(53) | L(57) | XL(61)

FARBE desert titanium grey matt **HIGH-STEP** M(53) | L(57) | XL(61) | XXL(65)

Dual Battery Verfügbar ab Rahmengröße L53 und ab H57

Weitere Informationen zu diesem Fahrrad finden Sie auch unter www.gazelle.de



ULTIMATE C8+ HMB

Technische Daten

RAHMEN/GABEL

- Rahmen: Stabiler Aluminiumrahmen mit 70,5 Steuerkopfwinkel und 71,5° Sitzwinkelgeometrie für sportlichen Fahreigenschaften. Akku, Motor und Kabel harmonisch in den Rahmen integriert. Hochwertige Verarbeitung mit Blick für Details.
- Sitzhaltung: Activ
- Kabel integriert: Ja
- Vorderradgabel: Aluminium, Federung im Steuersatzrohr, leichtgewichtig
- Federweg der Vordergabel: 40 mm
- Kettenkasten: Kunststoff
- Heckgepäckträger: Aluminium

LAUFRÄDER/REIFEN

- Reifen: Schwalbe Energizer Plus, 47-622
- Pannenschutzreifen: Ja
- Felgen: Ryde Dutch
- Speichen: Edelstahl, extra stark
- Schutzbleche: Kunststoff

LENKER

- Lenker: Aluminium, leicht gebogenes Modell
- Lenkervorbau: Mit Werkzeug stufenlos verstellbar
- Handgriffe: Luxuriöse Ledergriffe für ein angenehmes Gefühl und zusätzlichen Komfort
- Grifftyp: Gazelle Aero leather
- Bremshebel: Magura HS22
- Klingel: Klingel Decibel XXL

BREMSEN/SCHALTUNG

- Vorderradnabe: Shimano
- Hinterradnabe: Shimano Nexus, 8 Gänge, Freilauf
- Schaltgriff: Shimano Nexus 8

- Hinterradbremse: Felgenbremse mit hydraulischer Bedienung; Magura HS22
- Vorderradbremse: Felgenbremse mit hydraulischer Bedienung; Magura HS22i
- Kurbel: Aluminium
- Zahnrad vorne: 38
- Zahnrad hinten: 18
- Antrieb: Kette
- Kette: extra stark, speziell für E-Bikes

SATTEL

- Sattelstütze: Starr
- Sattel: Selle Royal Essenza Plus

BELEUCHTUNG

- Vorderlicht: Axa Blue Line 50, LED-Scheinwerfer, Ein-/Ausschalten am Display
- Scheinwerfer Lux: 50
- Stromversorgung des Scheinwerfers: Akku
- Rücklicht : Herrmans H-Cargo, LED, Stromversorgung durch Akku, Ein-/Ausschalten über Display
- Stromversorgung des Rücklichts: Akku

SYSTEM

- Display: Bosch Intuvia LCD Mittel
- Display abnehmbar: Ja
- Bedienung am Handgriff: Ja
- Sensor: Rotationssensor; Geschwindigkeitssensor; Tretkraftsensor
- Motor: Bosch Active Line Plus 3.0 (50Nm), 36V
- Akku: Low-Step: in Rahmen integriert, High-Step: in Rahmen integriert
- Ladegerät: 4 Ah
- Akku: 500 Wh

SONSTIGES

- Schloss: AXA Defender, Ringschloss mit optionalem Kettenschloss zum Abschließen Ihres Fahrrads mit zusätzlicher Sicherheit
- Sicherheitsniveau des Schlosses: ART ** zertifiziert
- Ständer: Hinterradständer, Ursus Mooi

Artikelnummern

NR.	BESCHREIBUNG
G2250	High-Step 53 H8 28" 600 desert titanium grey matt
G2251	High-Step 57 H8 28" 600 desert titanium grey matt
G2252	High-Step 61 H8 28" 600 desert titanium grey matt
G2253	High-Step 65 H8 28" 600 desert titanium grey matt
G2254	Low-Step 46 H8 28" 600 desert titanium grey matt
G2255	Low-Step 49 H8 28" 600 desert titanium grey matt
G2256	Low-Step 53 H8 28" 600 desert titanium grey matt
G2257	Low-Step 57 H8 28" 600 desert titanium grey matt
G2258	Low-Step 61 H8 28" 600 desert titanium grey matt
G2260	Low-Step 46 H8 28" 375 champion red
G2261	Low-Step 49 H8 28" 375 champion red
G2262	Low-Step 53 H8 28" 375 champion red
G2263	Low-Step 57 H8 28" 375 champion red
G2264	Low-Step 61 H8 28" 375 champion red

Zubehör

NR.	BESCHREIBUNG
998812100	Dual battery Kit Ultimate

Chamonix



Für jede Fahrt

Wenn das Fahrrad das Transportmittel der Wahl ist. Dann wählen Sie Chamonix. Egal ob es um den Weg zur Arbeit oder die schöne Fahrradtour im Urlaub geht. Alles steht und fällt mit dem Fahrrad! Weil Sie das Chamonix für verschiedene Zwecke verwenden, haben wir dafür gesorgt, dass das Fahrrad so komfortabel wie möglich ist. Der einzigartige verstellbare Lenkervorbau sorgt für die richtige und beste Sitzhaltung zu jeder Zeit. Und mit dem leistungsstarken Motor und 630-Wh-Akku können Sie endlos Fahrrad fahren.

	Gänge	Motor	Akku-Auswahl	Akku im Rahmen verbaut	Hydraulische Scheibenbremsen	Kabel im Lenkervorbau integriert	Riemen-Antrieb
Chamonix C5 HMS	5	Shimano STEPS E6100 (60 Nm)	504 Wh / 630 Wh	✓	✓	✓	✓
Chamonix T10 HMS	10	Shimano STEPS E6100 (60 Nm)	504 Wh / 630 Wh	✓	✓	✓	
Chamonix C7 HMS	7	Shimano STEPS E6100 (50 Nm)	504 Wh / 630 Wh	✓	✓	✓	

Geometrie

Die Geometrie eines Fahrrads verrät viel mehr als nur die Größe. Anhand der Geometrietabelle können Sie die verschiedenen Rahmengrößen und Fahrradmodelle gut miteinander vergleichen. Auf diese Weise erhalten Sie Aufschluss über die Sitzposition und die Fahreigenschaften des Fahrrads. So können Sie Ihren Kunden eine noch bessere Fahrradberatung geben.

Bitte beachten Sie immer, dass verschiedene Lenker und (verstellbare) Lenkervorbauten ebenfalls einen großen Einfluss auf die Sitzposition haben können. Diese Tatsache ist in der Tabelle nicht berücksichtigt.

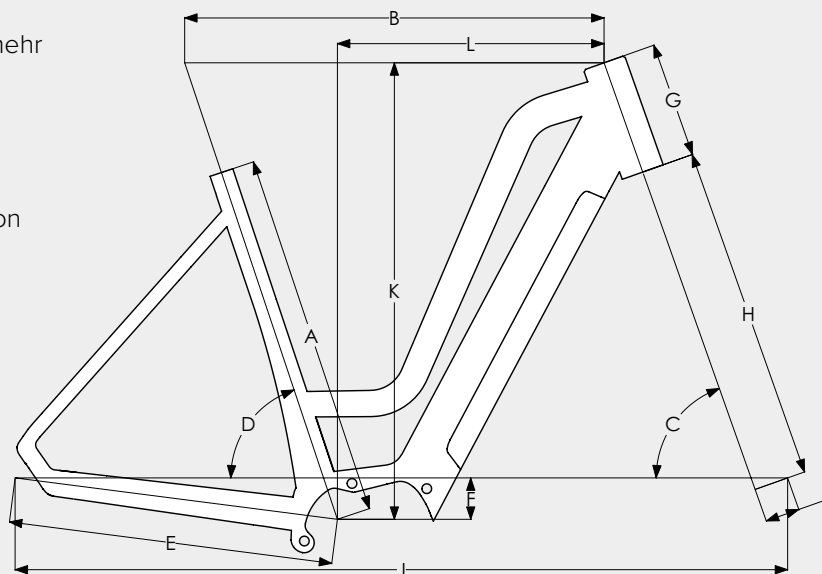

Chamonix HMS

Low-Step Rahmen		S (49)	M (53)	L (57)	XL (61)
A	Größe (mm)	490	530	570	610
B	Effektive Oberrohrlänge (mm)	603	608	608	613
C	Steuersatzwinkel (°)	69	70,5	70,5	70,5
D	Effektiver Sattelrohrwinkel (°)	71,5	71,5	71,5	71,5
E	Hinterradrohrlänge (mm)	471	471	471	471
F	BB Drop (mm)	60	60	60	60
G	Steuerrohrlänge (mm)	145	165	185	220
H	Gabellänge (mm)	485	485	485	485
I	Gabel-Offset (mm)	50	50	50	50
J	Radstand (mm)	1132	1120	1121	1126
K	Stack (mm)	636	662	681	714
L	Reach (mm)	390	387	381	375

High-Step Rahmen		M (53)	L (57)	XL (61)	XXL (65)
A	Größe (mm)	530	570	610	650
B	Effektive Oberrohrlänge (mm)	608	609	614	623
C	Steuersatzwinkel (°)	70,5	70,5	70,5	70,5
D	Effektiver Sattelrohrwinkel (°)	71,5	71,5	71,5	71,5
E	Hinterradrohrlänge (mm)	471	471	471	471
F	BB Drop (mm)	60	60	60	60
G	Steuerrohrlänge (mm)	145	165	185	220
H	Gabellänge (mm)	485	485	485	485
I	Gabel-Offset (mm)	50	50	50	50
J	Radstand (mm)	1120	1121	1126	1136
K	Stack (mm)	643	662	681	714
L	Reach (mm)	393	387	386	384

CHAMONIX C5 HMS



frozen blue glänzend



midnight blue matt



midnight blue matt

Das Chamonix C5 HMS ist das ideale Fahrrad für die Fahrt zur Arbeit und darüber hinaus. Denn mit dem Chamonix möchten Sie auch am Wochenende auf Tour gehen. Es ist ein komfortables und dynamisches Fahrrad, bei dessen Design auch der sportliche Look nicht zu kurz kommt. Auch die Wartung bereitet keinen großen Aufwand, weil das Fahrrad dank der Nexus-5-Nabenschaltung und des geräuschlosen Gates-Riemenantriebs sehr wartungsarm ist.

- Einzigartige Kabelintegration und Lenker immer in der richtigen Position dank des einzigartigen Switch-Lenkervorbaus
- Leistungsstarke und gut dosierbare Scheibenbremsen
- Sehr wartungsarm dank des Gates-Riemenantriebs
- Immer der richtige Gang mit der Nexus-5-Nabenschaltung

AUSFÜHRUNG Shimano Nexus 5 Gang mit Shimano BR-MT200 Scheibenbremsen **GEWICHT** 25,2 (ohne Akku)

FARBE frozen blue oder midnight blue matt **LOW-STEP** S(49) | M(53) | L(57) | XL(61) **FARBE** midnight blue matt

HIGH-STEP M(53) | L(57) | XL(61) | XXL(65)

Weitere Informationen zu diesem Fahrrad finden Sie auch unter www.gazelle.de

MIK
MOUNTING . IS . KEY

SHIMANO
STEPS

CHAMONIX C5 HMS

Technische Daten

RAHMEN/GABEL

- Rahmen: Sportlicher und stabiler Alurahmen mit 70,5° Steuersatzwinkel und 71,5° Sattelrohrwinkel. Sauber integrierte Kabel durch einzigartiges Kabelintegrationssystem. Im Rahmen integrierter Akku mit Platz für große Kapazität (630 Wh)
- Sitzhaltung: Activ
- Kabel integriert: Ja
- Vorderradgabel: Aluminium, Federung im Steuersatzrohr, leichtgewichtig
- Federweg der Vordergabel: 40 mm
- Kettenschutz: Aluminium
- Heckgepäckträger: MIK-System Träger aus Aluminium

LAUFRÄDER/REIFEN

- Reifen: Schwalbe Big Apple, 50-622
- Pannenschutzreifen: Ja
- Felgen: Mach1 650, Doppelwandig Aluminium für besondere Stabilität und gute Fahreigenschaften
- Speichen: Edelstahl, extra stark
- Schutzbleche: Aluminium

LENKER

- Lenker: Aluminium, leicht gebogenes Modell
- Lenkervorbau: Gazelle Switch, von Hand stufenlos verstellbar
- Handgriffe: Ergonomisch geformte Kunststoffgriffe für eine bessere Verteilung des Drucks auf die Hände
- Grifftyp: Ergon GC10
- Bremshebel: Shimano BR-MT200

BREMSEN/SCHALTUNG

- Vorderradnabe: Shimano
- Hinterradnabe: Shimano Nexus, 5 Gänge, Freilauf
- Schaltgriff: Shimano Nexus 5
- Hinterradbremse: Scheibenbremse mit hydraulischer Bedienung; Shimano BL-MT200, 2 piston 160 mm

Artikelnummern

NR.	BESCHREIBUNG
G1823	Low-Step 49 S5 28" 883 midnight blue matt
G1824	Low-Step 53 S5 28" 883 midnight blue matt
G1825	Low-Step 57 S5 28" 883 midnight blue matt
G1826	Low-Step 61 S5 28" 883 midnight blue matt
G1828	High-Step 53 S5 28" 883 midnight blue matt
G1829	High-Step 57 S5 28" 883 midnight blue matt
G1830	High-Step 61 S5 28" 883 midnight blue matt
G1831	High-Step 65 S5 28" 883 midnight blue matt
G1833	Low-Step 49 S5 28" 886 frozen blue
G1834	Low-Step 53 S5 28" 886 frozen blue
G1835	Low-Step 57 S5 28" 886 frozen blue
G1836	Low-Step 61 S5 28" 886 frozen blue

- Vorderradbremse: Scheibenbremse mit hydraulischer Bedienung; Shimano BR-MT200, 2 piston 180 mm
- Kurbel: Aluminium
- Zahnrad vorne: 39
- Zahnrad hinten: 28
- Antrieb: Riemen
- Kette: Gates CDX-Riemenantrieb, mit Centertrack

SATTEL

- Sattelstütze: Gefedert
- Sattel: BBB Diamond

BELEUCHTUNG

- Vorderlicht: Trelock Veo 50, LED-Scheinwerfer, Ein-/Ausschalten am Display
- Scheinwerfer Lux: 50
- Stromversorgung des Scheinwerfers: Akku
- Rücklicht : Axa Blueline, LED, Stromversorgung durch Akku, Ein-/Ausschalten über Display
- Stromversorgung des Rücklichts: Akku

SYSTEM

- Display: Shimano Steps LCD-Mitte
- Display abnehmbar: Ja
- Bedienung am Handgriff: Ja
- Sensor: Rotationssensor; Geschwindigkeitssensor; Tretkraftsensor
- Motor: Shimano STEPS E6100 (60 Nm), 36V
- Akku: Low-Step: in Rahmen integriert, High-Step: in Rahmen integriert
- Ladegerät: 2 Ah
- Akku: 504 Wh, 630 Wh

SONSTIGES

- Schloss: Axa Block XXL, Ringschloss mit optionalem Kettenschloss zum Abschließen Ihres Fahrrads mit zusätzlicher Sicherheit
- Sicherheitsniveau des Schlosses: ART ** zertifiziert
- Ständer: Hinterradständer, Ursus Mooi

CHAMONIX T10 HMS



brewster grey glänzend



brewster grey glänzend

Das Chamonix T10 HMS sorgt dafür, dass Sie noch öfter Fahrrad fahren möchten. Der sportliche Look in Kombination mit dem Benutzerkomfort machen dieses Fahrrad zum idealen Begleiter für entspannte Freizeittouren. Unsere Ingenieure haben das Fahrrad bis ins kleinste Detail so komfortabel und dynamisch wie möglich gemacht. Der Komfort spiegelt sich vor allem in den breiten Reifen, den ergonomischen Handgriffen und dem einzigartigen verstellbaren Lenkervorbauelement. So haben Sie immer die perfekte Haltung auf dem Fahrrad.

- Einzigartige Kabelintegration und Lenker immer in der richtigen Position dank des einzigartigen Switch-Lenkervorbaus
- Leistungsstarke und gut dosierbare Scheibenbremsen
- Flexibles und leichtes Schalten dank der Deore-10-Gangschaltung
- Markantes Gazelle-Design

AUSFÜHRUNG Shimano Deore 10 Gang mit Shimano BR-MT200 hydraulischen Scheibenbremsen **GEWICHT** 23,1 (ohne Akku)
FARBE brewster grey **LOW-STEP** S(49) | M(53) | L(57) | XL(61) **FARBE** brewster grey **HIGH-STEP** M(53) | L(57) | XL(61) | XXL(65)

Weitere Informationen zu diesem Fahrrad finden Sie auch unter www.gazelle.de

MIK
MOUNTING . IS . KEY

SHIMANO
STOPS

CHAMONIX T10 HMS

Technische Daten

RAHMEN/GABEL

- Rahmen: Sportlicher und stabiler Alurahmen mit 70,5° Steuersatzwinkel und 71,5° Sattelrohrwinkel. Sauber integrierte Kabel durch einzigartiges Kabelintegrationssystem. Im Rahmen integrierter Akku mit Platz für große Kapazität (630 Wh)
- Sitzhaltung: Activ
- Kabel integriert: Ja
- Vorderradgabel: Aluminium, Federung im Steuersatzrohr, leichtgewichtig
- Federweg der Vordergabel: 40 mm
- Kettenschutz: Aluminium
- Heckgepäckträger: MIK-System Träger aus Aluminium

LAUFRÄDER/REIFEN

- Reifen: Schwalbe Big Apple, 50-622
- Pannenschutzreifen: Ja
- Felgen: Mach1 650, Doppelwandig Aluminium für besondere Stabilität und gute Fahreigenschaften
- Speichen: Edelstahl, extra stark
- Schutzbleche: Aluminium

LENKER

- Lenker: Aluminium, leicht gebogenes Modell
- Lenkervorbau: Gazelle Switch, von Hand stufenlos verstellbar
- Handgriffe: Ergonomisch geformte Kunststoffgriffe für eine bessere Verteilung des Drucks auf die Hände
- Grifftyp: Ergon GC10
- Bremshebel: Shimano BR-MT200

BREMSEN/SCHALTUNG

- Schaltwerk: 10 Shimano Deore
- Vorderradnabe: Shimano
- Schaltwerk: Shimano Deore
- Schaltgriff: Shimano Deore
- Hinterradbremse: Scheibenbremse mit hydraulischer Bedienung; Shimano BL-MT200, 2 piston 160 mm
- Vorderradbremse: Scheibenbremse mit hydraulischer Bedienung; Shimano BR-MT200, 2 piston 180 mm
- Kurbel: Aluminium

- Zahnrad vorne: 38
- Zahnrad hinten: 11-42
- Antrieb: Kette
- Kette: extra stark, speziell für E-Bikes

SATTEL

- Sattelstütze: Gefedert
- Sattel: BBB Diamond

BELEUCHTUNG

- Vorderlicht: Trelock Veo 50, LED-Scheinwerfer, Ein-/Ausschalten am Display
- Scheinwerfer Lux: 50
- Stromversorgung des Scheinwerfers: Akku
- Rücklicht : Axa Blueline, LED, Stromversorgung durch Akku, Ein-/Ausschalten über Display
- Stromversorgung des Rücklichts: Akku

SYSTEM

- Display: Shimano Steps LCD-Mitte
- Display abnehmbar: Ja
- Sensor: Rotationssensor; Geschwindigkeitssensor; Tretkraftsensor
- Motor: Shimano STEPS E6100 (60 Nm), 36V
- Akku: Low-Step: in Rahmen integriert, High-Step: in Rahmen integriert
- Ladegerät: 2 Ah
- Akku: 504 Wh, 630 Wh

SONSTIGES

- Schloss: Axa Block XXL, Ringschloss mit optionalem Kettenschloss zum Abschließen Ihres Fahrrads mit zusätzlicher Sicherheit
- Sicherheitsniveau des Schlosses: ART ** zertifiziert
- Ständer: Hinterradständer, Ursus Mooi

Artikelnummern

NR.	BESCHREIBUNG
G1888	Low-Step 49 S10 28" 874 brewster grey
G1889	Low-Step 53 S10 28" 874 brewster grey
G1890	Low-Step 57 S10 28" 874 brewster grey
G1891	Low-Step 61 S10 28" 874 brewster grey
G1893	High-Step 53 S10 28" 874 brewster grey
G1894	High-Step 57 S10 28" 874 brewster grey
G1895	High-Step 61 S10 28" 874 brewster grey
G1896	High-Step 65 S10 28" 874 brewster grey

CHAMONIX C7 HMS



spark blue matt



dust glänzend



dust glänzend

Alles steht und fällt mit dem Fahrrad! Und weil Sie das Fahrrad für verschiedene Zwecke verwenden, haben wir dafür gesorgt, dass das Chamonix C7 HMS so komfortabel wie möglich ist. Breite Reifen, ergonomisch geformte Handgriffe und Vordergabelfederung für optimalen Komfort. Der einzigartige verstellbare Lenkervorbau sorgt dabei für die richtige und beste Sitzhaltung in jeder Situation.

- Einzigartige Kabelintegration und Lenker immer in der richtigen Position dank des einzigartigen Switch-Lenkervorbau
- Leistungsstarke und gut dosierbare Scheibenbremsen
- Gefederte Vorderradgabel und Sattelkerze gleichen die Unebenheiten auf Straßen und Wegen aus und sorgen so für zusätzlichen Komfort
- Endlos Fahrrad fahren dank des leistungsstarken Motors und 630-Wh-Akkus

AUSFÜHRUNG Shimano Nexus 7 Gang mit Shimano BR-MT200 Scheibenbremsen **GEWICHT** 25,2 (ohne Akku)

FARBE dust oder spark blue matt **LOW-STEP** S(49) | M(53) | L(57) | XL(61) **FARBE** dust

HIGH-STEP M(53) | L(57) | XL(61) | XXL(65)

Weitere Informationen zu diesem Fahrrad finden Sie auch unter www.gazelle.de

MIK
MOUNTING . IS . KEY

SHIMANO
STEPS

CHAMONIX C7 HMS

Technische Daten

RAHMEN/GABEL

- Rahmen: Sportlicher und stabiler Alurahmen mit 70,5° Steuersatzwinkel und 71,5° Sattelrohrwinkel. Sauber integrierte Kabel durch einzigartiges Kabelintegrationssystem. Im Rahmen integrierter Akku mit Platz für große Kapazität (630 Wh)
- Sitzhaltung: Activ
- Kabel integriert: Ja
- Vorderradgabel: Aluminium, Federung im Steuersatzrohr, leichtgewichtig
- Federweg der Vordergabel: 40 mm
- Kettenkasten: Kunststoff
- Heckgepäckträger: MIK HD-System Träger aus Aluminium

LAUFRÄDER/REIFEN

- Reifen: Schwalbe Big Apple, 50-622
- Pannenschutzreifen: Ja
- Felgen: Mach1 650, Doppelwandig Aluminium für besondere Stabilität und gute Fahreigenschaften
- Speichen: Edelstahl, extra stark
- Schutzbleche: Aluminium

LENKER

- Lenker: Aluminium, leicht gebogenes Modell
- Lenkervorbau: Mit Werkzeug stufenlos verstellbar
- Handgriffe: Ergonomisch geformte Kunststoffgriffe für eine bessere Verteilung des Drucks auf die Hände
- Grifftyp: Ergon GC10

BREMSEN/SCHALTUNG

- Schaltwerk: 7 Shimano Nexus
- Vorderradnabe: Shimano
- Hinterradnabe: Shimano Nexus, 7 Gänge, Freilauf
- Schaltgriff: Shimano Nexus 7
- Hinterradbremse: Scheibenbremse mit hydraulischer Bedienung; Shimano BL-MT200, 2 piston 160 mm

Artikelnummern

NR.	BESCHREIBUNG
G0620	Low-Step 49 S7 28" 822 dust
G0621	Low-Step 53 S7 28" 822 dust
G0622	Low-Step 57 S7 28" 822 dust
G0623	Low-Step 61 S7 28" 822 dust
G0625	High-Step 53 S7 28" 822 dust
G0626	High-Step 57 S7 28" 822 dust
G0627	High-Step 61 S7 28" 822 dust
G0628	High-Step 65 S7 28" 822 dust
G0630	Low-Step 49 S7 28" 885 spark blue matt
G0631	Low-Step 53 S7 28" 885 spark blue matt
G0632	Low-Step 57 S7 28" 885 spark blue matt
G0633	Low-Step 61 S7 28" 885 spark blue matt

- Vorderradbremse: Scheibenbremse mit hydraulischer Bedienung; Shimano BR-MT200, 2 piston 180 mm
- Kurbel: Aluminium
- Zahnrad vorne: 38
- Zahnrad hinten: 18
- Antrieb: Kette
- Kette: extra stark, speziell für E-Bikes

SATTEL

- Sattelstütze: Gefedert
- Sattel: BBB Diamond

BELEUCHTUNG

- Vorderlicht: Trelock Veo 50, LED-Scheinwerfer, Ein-/Ausschalten am Display
- Scheinwerfer Lux: 50
- Stromversorgung des Scheinwerfers: Akku
- Rücklicht : Axa Blueline, LED, Stromversorgung durch Akku, Ein-/Ausschalten über Display
- Stromversorgung des Rücklichts: Akku

SYSTEM

- Display: Shimano Steps LCD-Mitte
- Display abnehmbar: Ja
- Bedienung am Handgriff: Ja
- Sensor: Rotationssensor; Geschwindigkeitssensor; Tretkraftsensor
- Motor: Shimano STEPS E-6100 (50 Nm), 36V
- Akku: Low-Step: in Rahmen integriert, High-Step: in Rahmen integriert
- Ladegerät: 2 Ah
- Akku: 504 Wh, 630 Wh

SONSTIGES

- Schloss: Axa Block XXL, Ringschloss mit optionalem Kettenschloss zum Abschließen Ihres Fahrrads mit zusätzlicher Sicherheit
- Sicherheitsniveau des Schlosses: ART ** zertifiziert
- Ständer: Hinterradständer, Ursus Mooi

Medeo

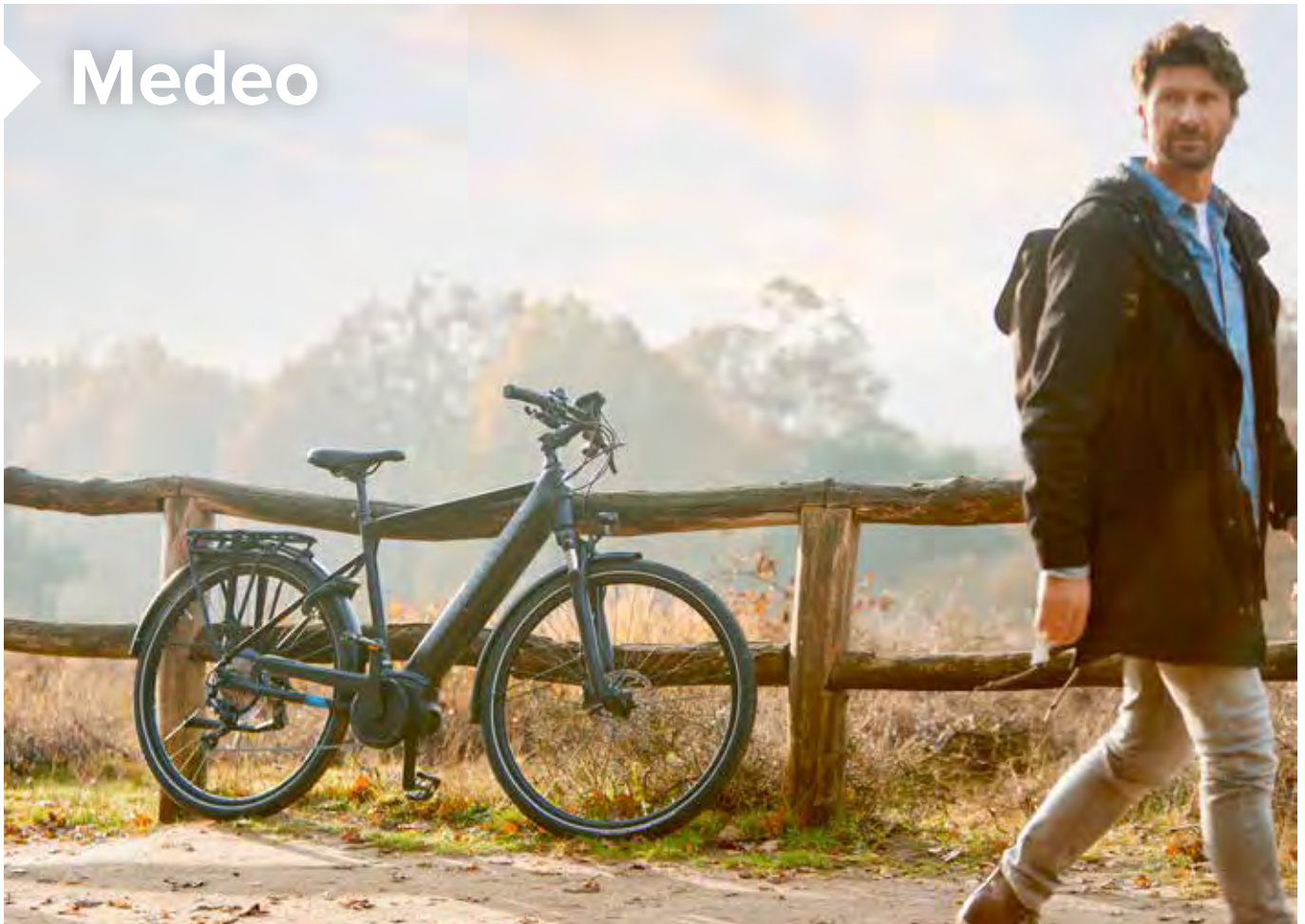

Sportlich und komfortabel

Das Gazelle Medeo verbindet das Beste aus zwei Welten. In Sachen Leistung und Stil eifert es einem sportlichen Rad nach, während es beim Fahr- und Benutzerkomfort an ein City-Bike anlehnt. Die besondere Leistungsstärke verdankt es dem kräftigen Bosch Performance Motor, der vor allem auf hügeligen Strecken punktet und den Fahrer geräuschlos unterstützt. Das Ergebnis ist ein komfortables sportliches E-Bike, das Sie sanft durch die Stadt gleiten lässt und bestens für längere Arbeitswege geeignet ist.

	Gänge	Motor	Akku-Auswahl	Akku im Rahmen verbaut	Hydraulische Scheibenbremsen	Tretkraftunterstützung bis max.	Display-Position
Medeo Speed	10	Bosch Performance Line Speed (75 Nm)	500 Wh (+ 500 Wh)	✓	✓	45 km/h	Mitte
Medeo T10 HMB	10	Bosch Performance Line (65 Nm)	500 Wh (+ 500 Wh)	✓	✓	25 km/h	Mitte
Medeo T9 HMB	9	Bosch Performance Line (65 Nm)	400 Wh / 500 Wh		✓	25 km/h	Seite

Geometrie

Die Geometrie eines Fahrrads verrät viel mehr als nur die Größe. Anhand der Geometrietabelle können Sie die verschiedenen Rahmengrößen und Fahrradmodelle gut miteinander vergleichen. Auf diese Weise erhalten Sie Aufschluss über die Sitzposition und die Fahreigenschaften des Fahrrads. So können Sie Ihren Kunden eine noch bessere Fahrradberatung geben.

Bitte beachten Sie immer, dass verschiedene Lenker und (verstellbare) Lenkervorbauten ebenfalls einen großen Einfluss auf die Sitzposition haben können. Diese Tatsache ist in der Tabelle nicht berücksichtigt.

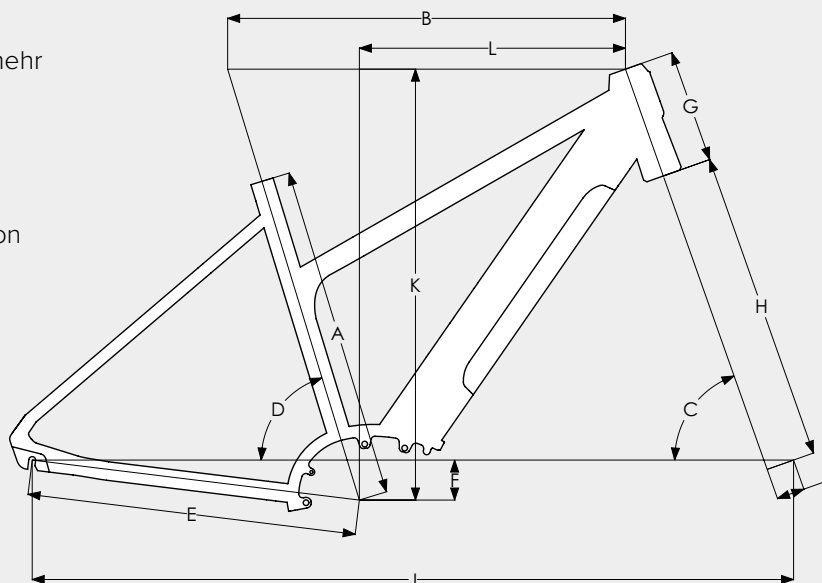

Medeo Speed HMB

Rahmengröße	S (45)	M (50)	L (55)	XL (60)
A Größe (mm)	450	500	550	600
B Effektive Oberrohrlänge (mm)	580	597	614	631
C Steuersatzwinkel (°)	70,5	70,5	70,5	70,5
D Effektiver Sattelrohrwinkel (°)	73	73	73	73
E Hinterradrohrlänge (mm)	460	460	460	460
F BB Drop (mm)	60	60	60	60
G Steuerrohrlänge (mm)	160	170	170	185
H Gabellänge (mm)	464	464	464	464
I Gabel-Offset (mm)	42	42	42	42
J Radstand (mm)	1090	1108	1125	1142
K Stack (mm)	637	646	646	661
L Reach (mm)	385	399	417	429

Medeo HMB

Rahmengröße	S (45)	M (50)	L (55)	XL (60)
A Größe (mm)	450	500	550	600
B Effektive Oberrohrlänge (mm)	580	597	614	631
C Steuersatzwinkel (°)	70,5	70,5	70,5	70,5
D Effektiver Sattelrohrwinkel (°)	73	73	73	73
E Hinterradrohrlänge (mm)	494	494	494	494
F BB Drop (mm)	60	60	60	60
G Steuerrohrlänge (mm)	160	170	170	185
H Gabellänge (mm)	450	450	450	450
I Gabel-Offset (mm)	60	60	60	60
J Radstand (mm)	1125	1142	1159	1177
K Stack (mm)	637	646	646	661
L Reach (mm)	385	399	417	429

MEDEO SPEED



black matt



black matt



plus Zusatzakku



plus Zusatzakku

Sportliches Speed-Pedelec mit doppeltem Akku als Option. Der stabile Sloping-Rahmen hat ein Unterrohr in einem stilvollen Design, das sich in den Steuersatz fortsetzt. Das macht das Fahrrad außergewöhnlich. Das gute Fahrverhalten verdankt sich dem steifen Aluminiumrahmen in Kombination mit den breiten Reifen, der Federgabel sowie dem integrierten Motor und der Batterie. Wenn Sie Ihr Rad für die Fahrt zur Arbeit oder für Touren in der Freizeit nutzen möchten, ist das Medeo Speed sicher eine ausgezeichnete Wahl.

- Sportliches Speed-Pedelec mit kraftvoller Unterstützung
- Tektro-Scheibenbremsen für optimale Bremsleistung
- Scheinwerfer mit hoher Lichtstärke, um gut zu sehen und gesehen zu werden
- Nie zuvor war die Fahrt zur Arbeit so einfach und schön

AUSFÜHRUNG Shimano Deore 10 Gang mit Tektro hydraulischen Scheibenbremsen **GEWICHT** 24,0 (ohne Akku)

FARBE black matt **HIGH-STEP** S(45) | M(50) | L(55) | XL(60) **FARBE** black matt **MID-STEP** S(45) | M(50) | L(55) | XL(60)

Weitere Informationen zu diesem Fahrrad finden Sie auch unter www.gazelle.de



MEDEO SPEED

Technische Daten

RAHMEN/GABEL

- Rahmen: Stabiler, leichter Sloping-Rahmen aus Aluminium mit 70,5 Steuerkopfwinkel und 73° Sitzwinkelgeometrie für eine sportliche Sitzhaltung und ein direktes Fahrverhalten. Kabel und Züge sauber in den Rahmen integriert.
- Sitzhaltung: Sportlich
- Kabel integriert: Ja
- Vorderradgabel: Suntour Mobie A32 NLO tapered
- Federweg der Vordergabel: 63 mm
- Kettenschutz: Kunststoff
- Heckgepäckträger: MIK-System Träger aus Aluminium

LAUFRÄDER/REIFEN

- Reifen: Schwalbe Marathon GreenGuard, 50-622
- Pannenschutzreifen: Ja
- Felgen: Mach1 650, Doppelwandig Aluminium für besondere Stabilität und gute Fahreigenschaften
- Speichen: Edelstahl, extra stark
- Schutzbleche: Aluminium

LENKER

- Lenker: Aluminium, gerade
- Lenkervorbau: Mit Werkzeug stufenlos verstellbar
- Handgriffe: Rutschfeste Kunststoffgriffe mit sicherem Halt
- Grifftyp: Herrmans DD36
- Bremshebel: Tektro

BREMSEN/SCHALTUNG

- Vorderradnabe: Shimano
- Schaltgriff: Shimano Deore
- Hinterradbremse: Scheibenbremse mit hydraulischer Bedienung; Tektro 4-piston 160 mm
- Vorderradbremse: Scheibenbremse mit hydraulischer Bedienung; Tektro 4-piston 180 mm
- Kurbel: Miranda Delta
- Zahnrad vorne: 52
- Zahnrad hinten: 11-42
- Antrieb: Kette
- Kette: extra stark, speziell für E-Bikes

SATTEL

- Sattelstütze: Starr
- Sattel: DDK, sportlich

BELEUCHTUNG

- Vorderlicht: Spanninga Axendo 100 Speed, LED-Scheinwerfer, immer eingeschaltet
- Scheinwerfer Lux: 100
- Stromversorgung des Scheinwerfers: Akku
- Rücklicht : Spanninga Flexio Speed, LED, Stromversorgung durch Akku, Ein-/Ausschalten über Display
- Stromversorgung des Rücklichts: Akku

SYSTEM

- Display: Bosch Intuvia LCD Mittel
- Display abnehmbar: Ja
- Bedienung am Handgriff: Ja
- Sensor: Rotationssensor; Geschwindigkeitssensor; Tretkraftsensor
- Motor: Bosch Performance Line Speed 4.0 (75 Nm), 36V
- Akku: Mid-Step: in Rahmen integriert, High-Step: in Rahmen integriert
- Ladegerät: 4 Ah
- Akku: 500 Wh

SONSTIGES

- Schloss: AXA Defender, Ringschloss mit optionalem Kettenschloss zum Abschließen Ihres Fahrrads mit zusätzlicher Sicherheit
- Sicherheitsniveau des Schlosses: ART ** zertifiziert
- Ständer: Hinterradständer, Ursus Mooi

Artikelnummern

NR.	BESCHREIBUNG
G2280	High-Step 45 S10 28" 001 black matt
G2281	High-Step 50 S10 28" 001 black matt
G2282	High-Step 55 S10 28" 001 black matt
G2283	High-Step 60 S10 28" 001 black matt
G2284	Mid-Step 45 S10 28" 001 black matt
G2285	Mid-Step 50 S10 28" 001 black matt
G2286	Mid-Step 55 S10 28" 001 black matt
G2287	Mid-Step 60 S10 28" 001 black matt

Zubehör

NR.	BESCHREIBUNG
998107000	Akku-Abdeckung Medeo
998810000	Doppelakku-Set

MEDEO T10 HMB



black matt



black matt



plus Zusatzakku



plus Zusatzakku

Das Medeo T10 HMB ist ein sehr vielseitiges und funktionales sportliches Rad. Der formschöne Sloping-Rahmen hat ein Unterrohr in einem stilvollen Design, das sich in den Steuersatz fortsetzt. Dadurch ist das Fahrrad gut zu erkennen. Die gute Straßenlage in Kombination mit den breiten Reifen, der Federgabel und den ergonomischen Handgriffen machen das Medeo zu einem idealen Rad für die Freizeit oder die Fahrt zur Arbeit.

- Aktiv Radfahren: sportliche Haltung kombiniert mit kraftvoller Unterstützung
- Hochwertige Ausstattung mit Shimano Deore für optimale Schaltleistung
- Federgabel in Kombination mit breiten Reifen sorgen für Extra-Komfort
- Option: Zusatz-Akku

AUSFÜHRUNG Shimano Deore 10 Gang mit Shimano BR-MT200 hydraulischen Scheibenbremsen **GEWICHT** 22,5 (ohne Akku)
FARBE black matt **HIGH-STEP** S(45) | M(50) | L(55) | XL(60) **FARBE** black matt **MID-STEP** S(45) | M(50) | L(55) | XL(60)

Weitere Informationen zu diesem Fahrrad finden Sie auch unter www.gazelle.de



MEDEO T10 HMB

Technische Daten

RAHMEN/GABEL

- Rahmen: Stabiler, leichter Sloping-Rahmen aus Aluminium mit 70,5 Steuerkopfwinkel und 73° Sitzwinkelgeometrie für eine sportliche Sitzhaltung und ein direktes Fahrverhalten. Kabel und Züge sauber in den Rahmen integriert.
- Sitzhaltung: Sportlich
- Kabel integriert: Ja
- Vorderradgabel: Suntour NEX E25 HLO 50mm
- Federweg der Vordergabel: 50 mm
- Kettenschutz: Kunststoff
- Heckgepäckträger: MIK-System Träger aus Aluminium

LAUFRÄDER/REIFEN

- Reifen: Schwalbe Big Apple, 50-622
- Pannenschutzreifen: Ja
- Felgen: Mach1 650, Doppelwandig Aluminium für besondere Stabilität und gute Fahreigenschaften
- Speichen: Edelstahl, extra stark
- Schutzbleche: Aluminium

LENKER

- Lenker: Aluminium, gerade
- Lenkervorbau: Mit Werkzeug stufenlos verstellbar
- Handgriffe: Rutschfeste Kunststoffgriffe mit sicherem Halt
- Grifftyp: Herrmans DD36
- Bremshebel: Shimano BR-MT200
- Klingel: Klingel Decibel XXL

BREMSEN/SCHALTUNG

- Vorderradnabe: Shimano
- Schaltgriff: Shimano Deore
- Hinterradbremse: Scheibenbremse mit hydraulischer Bedienung; Shimano BL-MT200, 2 piston 160 mm
- Vorderradbremse: Scheibenbremse mit hydraulischer Bedienung; Shimano BR-MT200, 2 piston 180 mm
- Kurbel: Aluminium
- Zahnrad vorne: 38
- Zahnrad hinten: 11-42
- Antrieb: Kette
- Kette: extra stark, speziell für E-Bikes

SATTEL

- Sattelstütze: Starr
- Sattel: DDK, sportlich

BELEUCHTUNG

- Vorderlicht: Axa Compactline 35, LED-Scheinwerfer, Ein-/Ausschalten am Display
- Scheinwerfer Lux: 35
- Stromversorgung des Scheinwerfers: Akku
- Rücklicht : Axa Blueline, LED, Stromversorgung durch Akku, Ein-/Ausschalten über Display
- Stromversorgung des Rücklichts: Akku

SYSTEM

- Display: Bosch Intuvia LCD Mittel
- Display abnehmbar: Ja
- Bedienung am Handgriff: Ja
- Sensor: Rotationssensor; Geschwindigkeitssensor; Tretkraftsensor
- Motor: Bosch Performance Line 3.0 (65 Nm), 36V
- Akku: Mid-Step: in Rahmen integriert, High-Step: in Rahmen integriert
- Ladegerät: 4 Ah
- Akku: 500 Wh

SONSTIGES

- Schloss: AXA Defender, Ringschloss mit optionalem Kettenschloss zum Abschließen Ihres Fahrrads mit zusätzlicher Sicherheit
- Sicherheitsniveau des Schlosses: ART ** zertifiziert
- Ständer: Hinterradständer, Ursus Mooi

Artikelnummern

NR.	BESCHREIBUNG
G2289	High-Step 45 S10 28" 001 black matt
G2290	High-Step 50 S10 28" 001 black matt
G2291	High-Step 55 S10 28" 001 black matt
G2292	High-Step 60 S10 28" 001 black matt
G2293	Mid-Step 45 S10 28" 001 black matt
G2294	Mid-Step 50 S10 28" 001 black matt
G2295	Mid-Step 55 S10 28" 001 black matt
G2296	Mid-Step 60 S10 28" 001 black matt

Zubehör

NR.	BESCHREIBUNG
998107000	Akku-Abdeckung Medeo
998810000	Doppelakku-Set

MEDEO T9 HMB



black matt



black matt

Der ideale Begleiter für alle Radtouren. Dieses Trekking-E-Bike hat einen Sloping-Rahmen für eine sportliche Sitzhaltung und Ausstrahlung. Mit dem kraftvollen Motor sind Sie jedem Gelände gewachsen. Die hochwertigen Bauteile in Kombination mit dem stabilen Rahmen garantieren ausgezeichnete Fahreigenschaften. Das alles zu einem sehr gutem Preis-Leistungs-Verhältnis.

- Flottes Rad mit Kettenschaltung für Freizeittouren
- Dynamischer Low-step-Rahmen mit Heckgepäckträger-Akku, Highstep-Rahmen mit Batterie am Unterrohr
- Shimano Scheibenbremsen für optimale Bremsleistung
- Sportlich, aber mit dem komfortablen „Gazelle-Touch“

AUSFÜHRUNG Shimano Acera 9 Gang mit Shimano BR-MT200 hydraulischen Scheibenbremsen **GEWICHT** 22,0 (ohne Akku)
FARBE black matt **LOW-STEP** S(45) | M(50) | L(55) | XL(60) **FARBE** black matt **HIGH-STEP** S(45) | M(50) | L(55) | XL(60)

Weitere Informationen zu diesem Fahrrad finden Sie auch unter www.gazelle.de



MEDEO T9 HMB

Technische Daten

RAHMEN/GABEL

- Rahmen: Stabiler, leichter Sloping-Rahmen aus Aluminium mit 70,5 Steuerkopfwinkel und 73° Sitzwinkelgeometrie für eine sportliche Sitzhaltung und ein direktes Fahrverhalten. Kabel und Züge sauber in den Rahmen integriert.
- Sitzhaltung: Sportlich
- Kabel integriert: Ja
- Vorderradgabel: Suntour NEX E25 HLO 50mm
- Federweg der Vordergabel: 50 mm
- Kettenschutz: Kunststoff
- Heckgepäckträger: MIK-System Träger aus Aluminium

LAUFRÄDER/REIFEN

- Reifen: Schwalbe Big Apple, 50-622
- Pannenschutzreifen: Ja
- Felgen: Mach1 650, Doppelwandig Aluminium für besondere Stabilität und gute Fahreigenschaften
- Speichen: Edelstahl, extra stark
- Schutzbleche: Edelstahl

LENKER

- Lenker: Aluminium, leicht gebogenes Modell
- Lenkervorbau: Mit Werkzeug stufenlos verstellbar
- Handgriffe: Rutschfeste Kunststoffgriffe mit sicherem Halt
- Grifftyp: Hermanns DD36
- Bremshebel: Shimano BR-MT200
- Klingel: Gazelle Compact Klingel

BREMSEN/SCHALTUNG

- Schaltgriff: Shimano Acera
- Hinterradbremse: Scheibenbremse mit hydraulischer Bedienung; Shimano BL-MT200, 2 piston 160 mm
- Vorderradbremse: Scheibenbremse mit hydraulischer Bedienung; Shimano BR-MT200, 2 piston 180 mm
- Kurbel: Aluminium
- Zahnrad vorne: 38
- Zahnrad hinten: 11-36
- Antrieb: Kette
- Kette: extra stark, speziell für E-Bikes

SATTEL

- Sattelstütze: Starr
- Sattel: DDK, sportlich

BELEUCHTUNG

- Vorderlicht: Axa Compactline 35, LED-Scheinwerfer, Ein-/Ausschalten am Display
- Scheinwerfer Lux: 35
- Stromversorgung des Scheinwerfers: Akku
- Rücklicht : Axa Blueline, LED, Stromversorgung durch Akku, Ein-/Ausschalten über Display
- Stromversorgung des Rücklichts: Akku

SYSTEM

- Display: Bosch Purion LCD
- Display abnehmbar: Nein
- Sensor: Rotationssensor; Geschwindigkeitssensor; Tretkraftsensor
- Motor: Bosch Performance Line 3.0 (65 Nm), 36V
- Akku: Low-Step: in Träger integriert, High-Step: Unterrohr
- Ladegerät: 2 Ah
- Akku: 400 Wh, 500 Wh

SONSTIGES

- Schloss: AXA Defender, Ringschloss mit optionalem Kettenschloss zum Abschließen Ihres Fahrrads mit zusätzlicher Sicherheit
- Sicherheitsniveau des Schlosses: ART ** zertifiziert
- Ständer: Hinterradständer, Ursus Mooi

Artikelnummern

NR.	BESCHREIBUNG
G0645	Low-Step 45 S9 28" 001 black matt
G0646	Low-Step 50 S9 28" 001 black matt
G0647	Low-Step 55 S9 28" 001 black matt
G0648	Low-Step 60 S9 28" 001 black matt
G0665	High-Step 45 S9 28" 001 black matt
G0666	High-Step 50 S9 28" 001 black matt
G0667	High-Step 55 S9 28" 001 black matt
G0668	High-Step 60 S9 28" 001 black matt

Arroyo Elite / Grenoble



Keine Kompromisse

Dieses überaus komfortable Allroundtalent mit ultra-leistungstarkem, geräuscharmem Bosch-Mittelmotor ist das Must-have für Alltags-, Langstrecken- und Steigungsfahrten. Und weil das Grenoble auch bei der Qualität keine Kompromisse eingeht, präsentiert es sich im Luxus-Finish mit allen möglichen Extras. Der im Rahmen verbaute Akku verleiht dem Rad nicht nur einen formschönen Look, sondern auch zusätzliche Stabilität.

	Gänge	Motor	Akku-Auswahl	Akku im Rahmen verbaut	Hydraulische Felgenbremsen	Gefederte Sattelstütze und Gabel	Integrierte LED-Beleuchtung	Rücktrittbremse	Gepäckträger
Arroyo C8 HMB Elite	8	Bosch Active Line Plus (50 Nm)	400 Wh / 500 Wh	✓	✓	✓	✓	✓	Federklappe
Arroyo C7+ HMB Elite	7	Bosch Active Line Plus (50 Nm)	400 Wh / 500 Wh	✓	✓	✓		✓	Federklappe
Grenoble C380 HMB	Stufenlos	Bosch Performance Line (65 Nm)	400 Wh / 500 Wh	✓	✓	✓	✓		Spannbänder
Grenoble C8 HMB	8	Bosch Active Line Plus (50 Nm)	400 Wh / 500 Wh	✓	✓	✓	✓		Spannbänder

Geometrie

Die Geometrie eines Fahrrads verrät viel mehr als nur die Größe. Anhand der Geometrietabelle können Sie die verschiedenen Rahmengrößen und Fahrradmodelle gut miteinander vergleichen. Auf diese Weise erhalten Sie Aufschluss über die Sitzposition und die Fahreigenschaften des Fahrrads. So können Sie Ihren Kunden eine noch bessere Fahrradberatung geben.

Bitte beachten Sie immer, dass verschiedene Lenker und (verstellbare) Lenkervorbauten ebenfalls einen großen Einfluss auf die Sitzposition haben können. Diese Tatsache ist in der Tabelle nicht berücksichtigt.

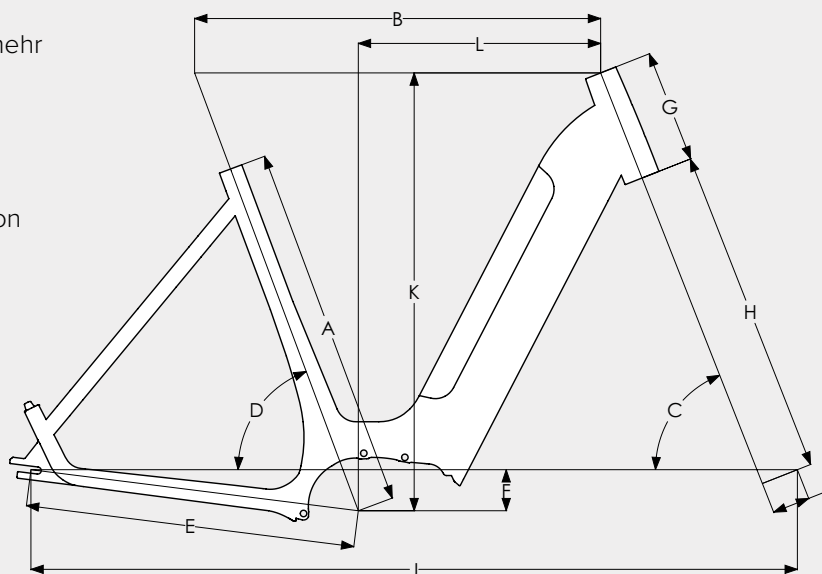

Arroyo Elite HMB / Grenoble HMB

Low-Step Rahmen		XS (46)	S (49)	M (53)	L (57)	XL (61)
A	Größe (mm)	460	490	530	570	610
B	Effektive Oberrohrlänge (mm)	571	582	593	605	614
C	Steuersatzwinkel (°)	68,5	68,5	68,5	68,5	68,5
D	Effektiver Sattelrohrwinkel (°)	69,5	69,5	69,5	69,5	69,5
E	Hinterradrohrlänge (mm)	482	482	482	482	482
F	BB Drop (mm)	60	60	60	60	60
G	Steuerrohrlänge (mm)	145	145	165	165	185
H	Gabellänge (mm)	475	475	475	475	475
I	Gabel-Offset (mm)	55	55	55	55	55
J	Radstand (mm)	1097	1108	1120	1131	1141
K	Stack (mm)	621	621	640	640	658
L	Reach (mm)	339	350	354	366	368

High-Step Rahmen		M (53)	L (57)	XL (61)
A	Größe (mm)	530	570	610
B	Effektive Oberrohrlänge (mm)	596	607	615
C	Steuersatzwinkel (°)	68,5	68,5	68,5
D	Effektiver Sattelrohrwinkel (°)	69,5	69,5	69,5
E	Hinterradrohrlänge (mm)	482	482	482
F	BB Drop (mm)	60	60	60
G	Steuerrohrlänge (mm)	145	145	165
H	Gabellänge (mm)	475	475	475
I	Gabel-Offset (mm)	55	55	55
J	Radstand (mm)	1120	1131	1141
K	Stack (mm)	621	621	640
L	Reach (mm)	361	373	376

ARROYO C8 HMB ELITE



sienna light glänzend



warm grey glänzend



black matt

Das E-Bike, dem man es nicht ansieht. Denn der extra kraftvolle Motor wie auch der Akku sind harmonisch in das Rahmendesign integriert. Der Schwerpunkt liegt tiefer und mehr in der Mitte des Fahrrads, was seine Wendigkeit deutlich verbessert. Auch die Luxus-Ausstattung – wie innovative LED-Beleuchtung, Leder-Handgriffe und ein Gel-Sattel – sind formschön in das Design integriert.

- Großer Akku für hohe Reichweite
- Hügeliges Gelände oder starker Gegenwind sind kein Problem
- Höchster Komfort durch breite Reifen sowie sanft federnde Gabel und Sattelstütze
- Optimale Bremsleistung bei jedem Wetter

AUSFÜHRUNG Shimano Nexus 8 Gang mit Magura HS11 Hydraulikbremsen und Rücktrittbremse **GEWICHT** 23,4 (ohne Akku)

FARBE black matt oder sienna light oder warm grey **LOW-STEP** S(49) | M(53) | L(57) | XL(61)

Weitere Informationen zu diesem Fahrrad finden Sie auch unter www.gazelle.de



ARROYO C8 HMB ELITE

Technische Daten

RAHMEN/GABEL

- Rahmen: Stabiler, leichter Oversized-Aluminiumrahmen mit 68,5° Steuerkopfwinkel und 69,5° Sitzwinkelgeometrie für ein ruhiges und komfortables Fahrverhalten. Low-Step Modell mit sehr tiefem, weitem Einstieg und innenliegender Kabelführung.
- Sitzhaltung: Aufrecht
- Kabel integriert: Ja
- Vorderradgabel: Aluminium, Federung im Steuersatzrohr, leichtgewichtig
- Federweg der Vordergabel: 30 mm
- Kettenkasten: Kunststoff
- Heckgepäckträger: MIK HD-System Träger aus Aluminium

LAUFRÄDER/REIFEN

- Reifen: Schwalbe Energizer Plus, 47-622
- Pannenschutzreifen: Ja
- Felgen: Ryde Eco 19
- Speichen: Edelstahl, extra stark
- Schutzbleche: Kunststoff

LENKER

- Lenker: Aluminium, komfortabel gebogenes Modell
- Lenkervorbau: Gazelle Switch, von Hand stufenlos verstellbar
- Handgriffe: Luxuriöse Ledergriffe für ein angenehmes Gefühl und zusätzlichen Komfort
- Grifftyp: Gazelle Aero leather
- Bremshebel: Magura HS11
- Klingel: Gazelle Drehklingel

BREMSEN/SCHALTUNG

- Vorderradnabe: Shimano
- Hinterradnabe: Shimano Nexus, 8 Gänge, Bremsnabe
- Schaltgriff: Shimano Nexus 8
- Hinterradbremse: Felgenbremse mit hydraulischer Bedienung; Magura HS11

- Vorderradbremse: Felgenbremse mit hydraulischer Bedienung; Magura HS11
- Kurbel: Aluminium
- Zahnrad vorne: 38
- Zahnrad hinten: 18
- Antrieb: Kette
- Kette: extra stark, speziell für E-Bikes

SATTEL

- Sattelstütze: Gefedert
- Sattel: Selle Royal Loire

BELEUCHTUNG

- Vorderlicht: Gazelle Fendervision, LED-Scheinwerfer, Ein-/Ausschalten am Display
- Scheinwerfer Lux: 50
- Stromversorgung des Scheinwerfers: Akku
- Rücklicht : Gazelle Fendervision, LED, Stromversorgung durch Akku, Ein-/Ausschalten über Display
- Stromversorgung des Rücklichts: Akku

SYSTEM

- Display: Bosch Intuvia LCD Mittel
- Display abnehmbar: Ja
- Bedienung am Handgriff: Ja
- Sensor: Rotationssensor; Geschwindigkeitssensor; Tretkraftsensor
- Motor: Bosch Active Line Plus 3.0 (50Nm), 36V
- Akku: Low-Step: in Rahmen integriert
- Ladegerät: 4 Ah
- Akku: 400 Wh, 500 Wh

SONSTIGES

- Schloss: AXA Defender, Ringschloss mit optionalem Kettenschloss zum Abschließen Ihres Fahrrads mit zusätzlicher Sicherheit
- Sicherheitsniveau des Schlosses: ART ** zertifiziert
- Ständer: Hinterradständer, Ursus Mooi

Artikelnummern

NR.	BESCHREIBUNG
G1740	Low-Step 49 R8H 28" 888 sienna light
G1741	Low-Step 53 R8H 28" 888 sienna light
G1742	Low-Step 57 R8H 28" 888 sienna light
G2089	Low-Step 49 R8H 28" 818 warm grey
G2090	Low-Step 53 R8H 28" 818 warm grey
G2091	Low-Step 57 R8H 28" 818 warm grey
G2092	Low-Step 61 R8H 28" 818 warm grey
G2275	Low-Step 49 R8H 28" 001 black matt
G2276	Low-Step 53 R8H 28" 001 black matt
G2277	Low-Step 57 R8H 28" 001 black matt
G2278	Low-Step 61 R8H 28" 001 black matt

ARROYO C7+ HMB ELITE



spark blue glänzend



eclipse black matt



navy matt



navy matt

Auf diesem Allrounder mit dem leistungsstarken Bosch-Mittelmotor und integriertem Akku genießen Sie Fahrten im Alltag ebenso wie Touren durch hügeliges Gelände. Kraftreserven haben Sie immer. Dabei sorgen der Sattel mit gefederter Sattelstütze, die Federgabel und die breiten Reifen für angenehmen Komfort.

- Bessere Straßenlage durch integrierten Akku
- Kraftvolle, geräuschlose Unterstützung
- Standardmäßig mit einem Akku mit großer Kapazität (500 Wh) ausgestattet
- Mit Rücktrittbremse ausgestattet

AUSFÜHRUNG Shimano Nexus 7 Gang mit Magura HS11 Hydraulikbremsen und Rücktrittbremse **GEWICHT** 23,4 (ohne Akku)

FARBE eclipse black matt oder navy matt oder spark blue **LOW-STEP** XS(46) | S(49) | M(53) | L(57) | XL(61) **FARBE** navy matt

HIGH-STEP L(57) | XL(61)

Weitere Informationen zu diesem Fahrrad finden Sie auch unter www.gazelle.de



ARROYO C7+ HMB ELITE

Technische Daten

RAHMEN/GABEL

- Rahmen: Stabiler, leichter Oversized-Aluminiumrahmen mit 68,5° Steuerkopfwinkel und 69,5° Sitzwinkelgeometrie für ein ruhiges und komfortables Fahrverhalten. Low-Step Modell mit sehr tiefem, weitem Einstieg und innenliegender Kabelführung.
- Sitzhaltung: Aufrecht
- Kabel integriert: Ja
- Vorderradgabel: Aluminium, Teleskop-Federung
- Federweg der Vordergabel: 40 mm
- Kettenkasten: Kunststoff
- Heckgepäckträger: MIK HD-System Träger aus Aluminium

LAUFRÄDER/REIFEN

- Reifen: Schwalbe Energizer Plus, 47-622
- Pannenschutzreifen: Ja
- Felgen: Mach1 ER-10, Doppelwandig Aluminium für besondere Stabilität und gute Fahreigenschaften
- Speichen: Edelstahl, extra stark
- Schutzbleche: Kunststoff

LENKER

- Lenker: Aluminium, komfortabel gebogenes Modell
- Lenkervorbau: Gazelle Switch, von Hand stufenlos verstellbar
- Handgriffe: Rutschfeste Kunststoffgriffe mit sicherem Halt
- Grifftyp: Gazelle Aerowing
- Bremshebel: Magura HS11
- Klingel: Gazelle Drehklingel

BREMSEN/SCHALTUNG

- Vorderradnabe: Shimano
- Hinterradnabe: Shimano Nexus, 7 Gänge, Bremsnabe
- Schaltgriff: Shimano Nexus 7

- Hinterradbremse: Felgenbremse mit hydraulischer Bedienung; Magura HS11
- Vorderradbremse: Felgenbremse mit hydraulischer Bedienung; Magura HS11
- Kurbel: Aluminium
- Zahnrad vorne: 38
- Zahnrad hinten: 18
- Antrieb: Kette
- Kette: extra stark, speziell für E-Bikes

SATTEL

- Sattelstütze: Gefedert
- Sattel: Selle Royal Herz

BELEUCHTUNG

- Vorderlicht: Trelock Veo 50, LED-Scheinwerfer, Ein-/Ausschalten am Display
- Scheinwerfer Lux: 50
- Stromversorgung des Scheinwerfers: Akku
- Rücklicht : Spanninga Solo, LED, Stromversorgung durch Akku, Ein-/Ausschalten über Display
- Stromversorgung des Rücklichts: Akku

SYSTEM

- Display: Bosch Intuvia LCD Mittel
- Display abnehmbar: Ja
- Bedienung am Handgriff: Ja
- Sensor: Rotationssensor; Geschwindigkeitssensor; Tretkraftsensor
- Motor: Bosch Active Line Plus 3.0 (50Nm), 36V
- Akku: Low-Step: in Rahmen integriert, High-Step: in Rahmen integriert
- Ladegerät: 4 Ah
- Akku: 400 Wh, 500 Wh

SONSTIGES

- Schloss: AXA Defender, Ringschloss mit optionalem Kettenschloss zum Abschließen Ihres Fahrrads mit zusätzlicher Sicherheit
- Sicherheitsniveau des Schlosses: ART ** zertifiziert
- Ständer: Hinterradständer, Ursus Mooi

Artikelnummern

NR.	BESCHREIBUNG
G2266	Low-Step 46 R7H 28" 813 navy matt
G2267	Low-Step 49 R7H 28" 813 navy matt
G2268	Low-Step 53 R7H 28" 813 navy matt
G2269	Low-Step 57 R7H 28" 813 navy matt
G2270	Low-Step 61 R7H 28" 813 navy matt
G2271	High-Step 57 R7H 28" 813 navy matt
G2272	High-Step 61 R7H 28" 813 navy matt
G2042	Low-Step 49 R7H 28" 388 eclipse black matt
G2043	Low-Step 53 R7H 28" 388 eclipse black matt
G2044	Low-Step 57 R7H 28" 388 eclipse black matt
G2045	Low-Step 61 R7H 28" 388 eclipse black matt
G2103	Low-Step 49 R7H 28" 885 spark blue
G2104	Low-Step 53 R7H 28" 885 spark blue
G2105	Low-Step 57 R7H 28" 885 spark blue

GRENOBLE C380 HMB



eclipse black matt



eclipse black matt

Von der besonders kraftvollen Unterstützung und dem hohen Schaltkomfort ist kaum etwas zu sehen. Denn der 65 Nm starke Motor, der Akku und die innovative Kraftübertragung sind harmonisch in den Rahmen integriert. Beim Treten stellen Sie durch Drehen am rechten Handgriff leichtgängig die richtige Übersetzung ein. Völlig stufenlos: an der Ampel schnell wieder auf Fahrt und im höchsten Gang zügig vorankommen. Breite Reifen, eine gefederte Vordergabel und ein Gelsattel mit gefederter Sattelstütze fangen alle Unebenheiten auf.

- Hügeliges Gelände oder starker Gegenwind sind gar kein Problem
- Bessere Sicht durch integrierte LED-Beleuchtung
- Fahrräder mit dem spürbaren Luxus von Lederhandgriffen
- Hightech in harmonischem Design mit Hochglanz-Beschriftung

AUSFÜHRUNG Mit stufenloser Gangschaltung Enviolo Trekking Manual und Magura HS11 Hydraulikbremsen

GEWICHT 26,0 (ohne Akku) **FARBE** eclipse black matt **LOW-STEP** XS(46) | S(49) | M(53) | L(57) | XL(61)

FARBE eclipse black matt **HIGH-STEP** L(57) | XL(61)

Weitere Informationen zu diesem Fahrrad finden Sie auch unter www.gazelle.de

MIK
MOUNTING . IS . KEY



GRENOBLE C380 HMB

Technische Daten

RAHMEN/GABEL

- Rahmen: Stabiler, leichter Oversized-Aluminiumrahmen mit 68,5° Steuerkopfwinkel und 69,5° Sitzwinkelgeometrie für ein ruhiges und komfortables Fahrverhalten. Low-Step Modell mit sehr tiefem, weitem Einstieg und innenliegender Kabelführung.
- Sitzhaltung: Aufrecht
- Kabel integriert: Ja
- Vorderradgabel: Aluminium, Federung im Steuersatzrohr, leichtgewichtig
- Federweg der Vordergabel: 30 mm
- Kettenkasten: Kunststoff
- Heckgepäckträger: MIK HD-System Träger aus Aluminium

LAUFRÄDER/REIFEN

- Reifen: Schwalbe Energizer Plus, 47-622
- Pannenschutzreifen: Ja
- Felgen: Ryde Eco 19
- Speichen: Edelstahl, extra stark
- Schutzbleche: Kunststoff

LENKER

- Lenker: Aluminium, komfortabel gebogenes Modell
- Lenkervorbau: Gazelle Switch, von Hand stufenlos verstellbar
- Handgriffe: Luxuriöse Ledergriffe für ein angenehmes Gefühl und zusätzlichen Komfort
- Grifftyp: Gazelle Aero leather
- Bremshebel: Magura HS11
- Klingel: Gazelle Drehklingel

BREMSEN/SCHALTUNG

- Vorderradnabe: Shimano
- Hinterradnabe: Enviolo Trekking Manual stufenlose Gangschaltung, Freilauf
- Schaltgriff: Enviolo Trekking Controller
- Hinterradbremse: Felgenbremse mit hydraulischer Bedienung; Magura HS11
- Vorderradbremse: Felgenbremse mit hydraulischer Bedienung; Magura HS11
- Kurbel: Aluminium
- Zahnrad vorne: 38

- Zahnrad hinten: 18
- Antrieb: Kette
- Kette: extra stark, speziell für E-Bikes

SATTEL

- Sattelstütze: Gefedert
- Sattel: Selle Royal Essenza Plus

BELEUCHTUNG

- Vorderlicht: Gazelle Fendervision, LED-Scheinwerfer, Ein-/Ausschalten am Display
- Scheinwerfer Lux: 50
- Stromversorgung des Scheinwerfers: Akku
- Rücklicht : Gazelle Fendervision, LED, Stromversorgung durch Akku, Ein-/Ausschalten über Display
- Stromversorgung des Rücklichts: Akku

SYSTEM

- Display: Bosch Intuvia LCD Mittel
- Display abnehmbar: Ja
- Bedienung am Handgriff: Ja
- Sensor: Rotationssensor; Geschwindigkeitssensor; Tretkraftsensor
- Motor: Bosch Performance Line 3.0 (65 Nm), 36V
- Akku: Low-Step: in Rahmen integriert, High-Step: in Rahmen integriert
- Ladegerät: 4 Ah
- Akku: 400 Wh, 500 Wh

SONSTIGES

- Schloss: AXA Defender, Ringschloss mit optionalem Kettenschloss zum Abschließen Ihres Fahrrads mit zusätzlicher Sicherheit
- Sicherheitsniveau des Schlosses: ART ** zertifiziert
- Ständer: Hinterradständer, Ursus Mooi

Artikelnummern

NR.	BESCHREIBUNG
G0075	Low-Step 46 HE 28" 388 eclipse black matt
G0076	Low-Step 49 HE 28" 388 eclipse black matt
G0077	Low-Step 53 HE 28" 388 eclipse black matt
G0078	Low-Step 57 HE 28" 388 eclipse black matt
G0079	Low-Step 61 HE 28" 388 eclipse black matt
G0084	High-Step 57 HE 28" 388 eclipse black matt
G0085	High-Step 61 HE 28" 388 eclipse black matt

GRENOBLE C8 HMB



mallard blue matt



black matt



black matt



warm grey glänzend

Dieses Allroundtalent mit ultra-leistungsstarkem, geräuscharmem Bosch-Mittelmotor ist das Must-have für den Alltag und für Langstrecken. Der Motor unterstützt anstrengungsfreies Radfahren in hügeligem und flachem Gelände.

- Hohe Reichweite
- Hügeliges Gelände oder starker Gegenwind sind kein Problem
- Höchster Komfort durch breite Reifen mit eleganter gefederter Gabel und Sattelstütze
- Hightech in harmonischem Design

AUSFÜHRUNG Shimano Nexus 8 Gang mit Magura HS11 Hydraulikbremsen **GEWICHT** 24,2 (ohne Akku) **FARBE** black matt oder mallard blue matt oder warm grey **LOW-STEP** XS(46) | S(49) | M(53) | L(57) | XL(61) **FARBE** black matt **HIGH-STEP** M(53) | L(57) | XL(61)

Weitere Informationen zu diesem Fahrrad finden Sie auch unter www.gazelle.de



GRENOBLE C8 HMB

Technische Daten

RAHMEN/GABEL

- Rahmen: Stabiler, leichter Oversized-Aluminiumrahmen mit 68,5° Steuerkopfwinkel und 69,5° Sitzwinkelgeometrie für ein ruhiges und komfortables Fahrverhalten. Low-Step Modell mit sehr tiefem, weitem Einstieg und innenliegender Kabelführung.
- Sitzhaltung: Aufrecht
- Kabel integriert: Ja
- Vorderradgabel: Aluminium, Federung im Steuersatzrohr, leichtgewichtig
- Federweg der Vordergabel: 30 mm
- Kettenkasten: Kunststoff
- Heckgepäckträger: MIK HD-System Träger aus Aluminium

LAUFRÄDER/REIFEN

- Reifen: Schwalbe Energizer Plus, 47-622
- Pannenschutzreifen: Ja
- Felgen: Mach1 ER-10, Doppelwandig Aluminium für besondere Stabilität und gute Fahreigenschaften
- Speichen: Edelstahl, extra stark
- Schutzbleche: Kunststoff

LENKER

- Lenker: Aluminium, komfortabel gebogenes Modell
- Lenkervorbau: Gazelle Switch, von Hand stufenlos verstellbar
- Handgriffe: Luxuriöse Ledergriffe für ein angenehmes Gefühl und zusätzlichen Komfort
- Grifftyp: Gazelle Aero leather
- Bremshebel: Magura HS11
- Klingel: Gazelle Drehklingel

BREMSEN/SCHALTUNG

- Vorderradnabe: Shimano

Artikelnummern

NR.	BESCHREIBUNG
G0055	Low-Step 46 H8 28" 001 black matt
G0056	Low-Step 49 H8 28" 001 black matt
G0057	Low-Step 53 H8 28" 001 black matt
G0058	Low-Step 57 H8 28" 001 black matt
G0059	Low-Step 61 H8 28" 001 black matt
G0063	High-Step 53 H8 28" 001 black matt
G0064	High-Step 57 H8 28" 001 black matt
G0065	High-Step 61 H8 28" 001 black matt
G0068	Low-Step 46 H8 28" 871 mallard blue matt
G0069	Low-Step 49 H8 28" 871 mallard blue matt
G0070	Low-Step 53 H8 28" 871 mallard blue matt
G0071	Low-Step 57 H8 28" 871 mallard blue matt
G0072	Low-Step 61 H8 28" 871 mallard blue matt
G1915	Low-Step 49 H8 28" 818 warm grey
G1916	Low-Step 53 H8 28" 818 warm grey
G1917	Low-Step 57 H8 28" 818 warm grey

- Hinterradnabe: Shimano Nexus, 8 Gänge, Freilauf
- Schaltgriff: Shimano Nexus 8
- Hinterradbremse: Felgenbremse mit hydraulischer Bedienung; Magura HS11
- Vorderradbremse: Felgenbremse mit hydraulischer Bedienung; Magura HS11
- Kurbel: Aluminium
- Zahnrad vorne: 38
- Zahnrad hinten: 18
- Antrieb: Kette
- Kette: extra stark, speziell für E-Bikes

SATTEL

- Sattelstütze: Gefedert
- Sattel: Selle Royal Loire

BELEUCHTUNG

- Vorderlicht: Gazelle Fendervision, LED-Scheinwerfer, Ein-/Ausschalten am Display
- Scheinwerfer Lux: 50
- Stromversorgung des Scheinwerfers: Akku
- Rücklicht : Gazelle Fendervision, LED-Stromversorgung, Ein-/Ausschalten über E-Bike-System
- Stromversorgung des Rücklichts: Akku

SYSTEM

- Display: Bosch Intuvia LCD Mittel
- Display abnehmbar: Ja
- Bedienung am Handgriff: Ja
- Sensor: Rotationssensor; Geschwindigkeitssensor; Tretkraftsensor
- Motor: Bosch Active Line Plus 3.0 (50Nm), 36V
- Akku: Low-Step: in Rahmen integriert, High-Step: in Rahmen integriert
- Ladegerät: 4 Ah
- Akku: 400 Wh, 500 Wh

SONSTIGES

- Schloss: AXA Defender, Ringschloss mit optionalem Kettenschloss zum Abschließen Ihres Fahrrads mit zusätzlicher Sicherheit
- Sicherheitsniveau des Schlosses: ART ** zertifiziert
- Ständer: Hinterradständer, Ursus Mooi



Arroyo / Orange

Unser Kult-Modell

Dieses ausgesprochen komfortable Allroundtalent ist schon seit Jahrzehnten unser stolzes Aushängeschild. Es eignet sich perfekt für Alltagsfahrten und auch wunderbar für Ausflüge in die Natur. Besonders praktisch: Der Akku ist am Gepäckträger befestigt und somit ganz leicht abzunehmen. Überzeugen Sie sich selbst von der Bequemlichkeit und Sicherheit des breiten niedrigen Einstiegs.

	Gänge	Motor	Akku-Auswahl	Hydraulische Felgenbremsen	Gefederte Sattelstütze und Gabel	Integrierte LED-Beleuchtung	Ledergriffe und Gelsattel	Rücktrittbremse	Gepäckträger
Arroyo C7+ HMB	7	Bosch Active Line Plus (50 Nm)	300 Wh / 400 Wh / 500 Wh	✓	✓			✓	Federklappe
Arroyo C7+ HMB 26"	7	Bosch Active Line Plus (50 Nm)	300 Wh / 400 Wh / 500 Wh	✓	✓			✓	Federklappe
Orange C310 HMB	Stufenlos	Bosch Active Line Plus (50 Nm)	300 Wh / 400 Wh / 500 Wh	✓	✓	✓	✓		Spannbänder
Orange C8 HMB	8	Bosch Active Line Plus (50 Nm)	300 Wh / 400 Wh / 500 Wh	✓	✓	✓	✓		Spannbänder
Orange C7+ HMB	7	Bosch Active Line (40 Nm)	300 Wh / 400 Wh / 500 Wh	✓	✓				Spannbänder

Geometrie

Die Geometrie eines Fahrrads verrät viel mehr als nur die Größe. Anhand der Geometrietabelle können Sie die verschiedenen Rahmengrößen und Fahrradmodelle gut miteinander vergleichen. Auf diese Weise erhalten Sie Aufschluss über die Sitzposition und die Fahreigenschaften des Fahrrads. So können Sie Ihren Kunden eine noch bessere Fahrradberatung geben.

Bitte beachten Sie immer, dass verschiedene Lenker und (verstellbare) Lenkervorbauten ebenfalls einen großen Einfluss auf die Sitzposition haben können. Diese Tatsache ist in der Tabelle nicht berücksichtigt.

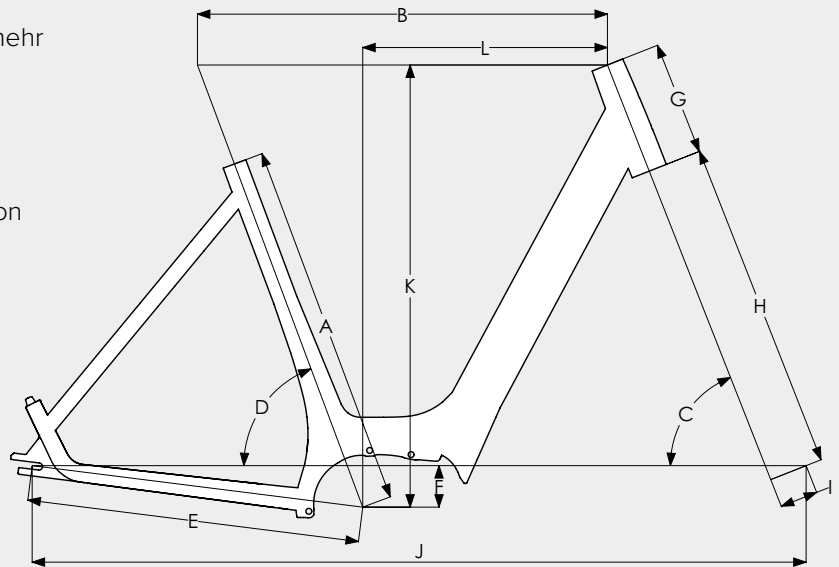

Arroyo HMB / Orange HMB

Low-Step Rahmen	XXS 26" (42)	XS 26" (46)	XS (46)	S (49)	M (53)	L (57)	XL (61)
A Größe (mm)	420	460	460	490	530	570	610
B Effektive Oberrohrlänge (mm)	562	572	571	582	593	605	614
C Steuersatzwinkel (°)	68,5	68,5	68,5	68,5	68,5	68,5	68,5
D Effektiver Sattelrohrwinkel (°)	69,5	69,5	69,5	69,5	69,5	69,5	69,5
E Hinterradrohrlänge (mm)	456	456	482	482	482	482	482
F BB Drop (mm)	45	45	60	60	60	60	60
G Steuerrohrlänge (mm)	130	130	145	145	165	165	185
H Gabellänge (mm)	450	450	475	475	475	475	475
I Gabel-Offset (mm)	55	55	55	55	55	55	55
J Radstand (mm)	1069	1079	1097	1108	1120	1131	1141
K Stack (mm)	568	568	621	621	640	640	658
L Reach (mm)	349	360	339	350	354	366	368

High-Step Rahmen	M (53)	L (57)	XL (61)	XXL (65)
A Größe (mm)	530	570	610	650
B Effektive Oberrohrlänge (mm)	594	605	615	624
C Steuersatzwinkel (°)	68,5	68,5	68,5	68,5
D Effektiver Sattelrohrwinkel (°)	69,5	69,5	69,5	69,5
E Hinterradrohrlänge (mm)	482	482	482	482
F BB Drop (mm)	60	60	60	60
G Steuerrohrlänge (mm)	145	145	165	185
H Gabellänge (mm)	475	475	475	475
I Gabel-Offset (mm)	55	55	55	55
J Radstand (mm)	1120	1131	1141	1151
K Stack (mm)	621	621	640	658
L Reach (mm)	361	373	376	378

ARROYO C7+ HMB



saturn blue matt



black matt



black matt

Der kraftvolle Bosch Active Line Plus Mittelmotor bietet in Kombination mit der leichtgängig schaltenden Siebengang-Nabe von Shimano optimale Unterstützung in hügeligem Gelände. Auf einer Radtour ist kein Hügel zu steil!

- Extra kraftvolle, geräuschlose Unterstützung mit 50 Nm
- Komfort auf jedem Untergrund durch Gabel mit langem Federweg
- Besser sehen und gesehen werden dank heller LED-Beleuchtung
- Ebenso mühelose wie präzise Bedienung

AUSFÜHRUNG Shimano Nexus 7 Gang mit Rücktrittbremse und Magura HS11 Hydraulikbremsen **GEWICHT** 24,0 (ohne Akku)

FARBE black matt oder saturn blue matt **LOW-STEP** S(49) | M(53) | L(57) | XL(61) **FARBE** black matt

HIGH-STEP L(57) | XL(61) | XXL(65)

Weitere Informationen zu diesem Fahrrad finden Sie auch unter www.gazelle.de



ARROYO C7+ HMB

Technische Daten

RAHMEN/GABEL

- Rahmen: Stabiler, leichter Oversized-Aluminiumrahmen mit 68,5° Steuerkopfwinkel und 69,5° Sitzwinkelgeometrie für ein ruhiges und komfortables Fahrverhalten. Low-Step Modell mit sehr tiefem, weitem Einstieg und innenliegender Kabelführung.
- Sitzhaltung: Aufrecht
- Kabel integriert: Ja
- Vorderradgabel: Aluminium, Teleskop-Federung
- Federweg der Vorderradgabel: 40 mm
- Kettenkasten: Kunststoff
- Heckgepäckträger: MIK-System Träger aus Aluminium

LAUFRÄDER/REIFEN

- Reifen: Schwalbe Energizer Plus, 47-622
- Pannenschutzreifen: Ja
- Felgen: Mach1 ER-10, Doppelwandig Aluminium für besondere Stabilität und gute Fahreigenschaften
- Speichen: Edelstahl, extra stark
- Schutzbleche: Kunststoff

LENKER

- Lenker: Aluminium-Look, komfortabel gebogenes Modell
- Lenkervorbau: Gazelle Switch, von Hand stufenlos verstellbar
- Handgriffe: Rutschfeste Kunststoffgriffe mit sicherem Halt
- Grifftyp: Gazelle Aerowing
- Bremshebel: Magura HS11
- Klingel: Gazelle Drehklingel

BREMSEN/SCHALTUNG

- Vorderradnabe: Shimano
- Hinterradnabe: Shimano Nexus, 7 Gänge, Bremsnabe
- Schaltgriff: Shimano Nexus 7
- Hinterradbremse: Rücktrittbremse; Felgenbremse mit hydraulischer Bedienung; Magura HS11
- Vorderradbremse: Felgenbremse mit hydraulischer Bedienung; Magura HS11

- Kurbel: Aluminium
- Zahnrad vorne: 38
- Zahnrad hinten: 18
- Antrieb: Kette
- Kette: extra stark, speziell für E-Bikes

SATTEL

- Sattelstütze: Gefedert
- Sattel: Selle Royal Herz

BELEUCHTUNG

- Vorderlicht: Trelock Veo 50, LED-Scheinwerfer, Ein-/Ausschalten am Display
- Scheinwerfer Lux: 50
- Stromversorgung des Scheinwerfers: Akku
- Rücklicht : Spanninga Solo, LED, Stromversorgung durch Akku, Ein-/Ausschalten über Display
- Stromversorgung des Rücklichts: Akku

SYSTEM

- Display: Bosch Intuvia LCD Mittel
- Display abnehmbar: Ja
- Bedienung am Handgriff: Ja
- Sensor: Rotationssensor; Geschwindigkeitssensor; Tretkraftsensor
- Motor: Bosch Active Line Plus 3.0 (50Nm), 36V
- Akku: Low-Step: in Träger integriert, High-Step: in Träger integriert
- Ladegerät: 4 Ah
- Akku: 300 Wh, 400 Wh, 500 Wh

SONSTIGES

- Schloss: AXA Defender, Ringschloss mit optionalem Kettenschloss zum Abschließen Ihres Fahrrads mit zusätzlicher Sicherheit
- Sicherheitsniveau des Schlosses: ART ** zertifiziert
- Ständer: Hinterradständer, Ursus Mooi

Artikelnummern

NR.	BESCHREIBUNG
G0096	Low-Step 49 R7H 28" 001 black matt
G0097	Low-Step 53 R7H 28" 001 black matt
G0098	Low-Step 57 R7H 28" 001 black matt
G0099	Low-Step 61 R7H 28" 001 black matt
G0104	High-Step 57 R7H 28" 001 black matt
G0105	High-Step 61 R7H 28" 001 black matt
G0106	High-Step 65 R7H 28" 001 black matt
G2095	Low-Step 49 R7H 28" 480 saturn blue matt
G2096	Low-Step 53 R7H 28" 480 saturn blue matt
G2097	Low-Step 57 R7H 28" 480 saturn blue matt
G2098	Low-Step 61 R7H 28" 480 saturn blue matt

ARROYO C7+ HMB 26"



mallard blue matt

Komfortabel Radfahren, aber jederzeit den Boden erreichen können? Alle Vorteile des Arroyo C7+ HMB in Kombination mit kompakteren 26-Zoll-Rädern. Der kraftvolle Bosch Active Line Plus Mittelmotor bietet in Kombination mit der leichtgängig schaltenden Siebengang-Nabe von Shimano optimale Unterstützung in hügeligem Gelände. Auf einer Radtour ist kein Hügel zu steil!

- Extra kraftvolle, geräuschlose Unterstützung mit 50 Nm
- Komfort auf jedem Untergrund durch Gabel mit langem Federweg
- Besser sehen und gesehen werden dank heller LED-Beleuchtung
- Ebenso mühelose wie präzise Bedienung

AUSFÜHRUNG Shimano Nexus 7 Gang mit Rücktrittbremse und Magura HS11 Hydraulikbremsen **GEWICHT** 22,5 (ohne Akku)

FARBE mallard blue matt **LOW-STEP** XXS(42) | XS(46)

Weitere Informationen zu diesem Fahrrad finden Sie auch unter www.gazelle.de



ARROYO C7+ HMB 26"

Technische Daten

RAHMEN/GABEL

- Rahmen: Stabiler, leichter Oversized-Aluminiumrahmen mit 68,5° Steuerkopfwinkel und 69,5° Sitzwinkelgeometrie für ein ruhiges und komfortables Fahrverhalten. Low-Step Modell mit sehr tiefem, weitem Einstieg und innenliegender Kabelführung.
- Sitzhaltung: Aufrecht
- Kabel integriert: Ja
- Vorderradgabel: Aluminium, Federung im Steuersatzrohr, leichtgewichtig
- Federweg der Vordergabel: 30 mm
- Kettenkasten: Kunststoff
- Heckgepäckträger: MIK-System Träger aus Aluminium

LAUFRÄDER/REIFEN

- Reifen: Schwalbe Energizer Plus, 47-622
- Pannenschutzreifen: Ja
- Felgen: Ryde X-plorer
- Speichen: Edelstahl, extra stark
- Schutzbleche: Kunststoff

LENKER

- Lenker: Aluminium, komfortabel gebogenes Modell
- Lenkervorbau: Gazelle Switch, von Hand stufenlos verstellbar
- Handgriffe: Rutschfeste Kunststoffgriffe mit sicherem Halt
- Grifftyp: Gazelle Aerowing
- Bremshebel: Magura HS11
- Klingel: Gazelle Drehklingel

BREMSEN/SCHALTUNG

- Vorderradnabe: Shimano
- Hinterradnabe: Shimano Nexus, 7 Gänge, Bremsnabe
- Schaltgriff: Shimano Nexus 7
- Hinterradbremse: Felgenbremse mit hydraulischer Bedienung; Magura HS11
- Vorderradbremse: Felgenbremse mit hydraulischer Bedienung; Magura HS11
- Kurbel: Aluminium
- Zahnrad vorne: 38
- Zahnrad hinten: 18
- Antrieb: Kette
- Kette: extra stark, speziell für E-Bikes

SATTEL

- Sattelstütze: Gefedert
- Sattel: Selle Royal Herz

BELEUCHTUNG

- Vorderlicht: Trelock Veo 50, LED-Scheinwerfer, Ein-/Ausschalten am Display
- Scheinwerfer Lux: 50
- Stromversorgung des Scheinwerfers: Akku
- Rücklicht : Spanninga Solo, LED, Stromversorgung durch Akku, Ein-/Ausschalten über Display
- Stromversorgung des Rücklichts: Akku

SYSTEM

- Display: Bosch Intuvia LCD Mittel
- Display abnehmbar: Ja
- Bedienung am Handgriff: Ja
- Sensor: Rotationssensor; Geschwindigkeitssensor; Tretkraftsensor
- Motor: Bosch Active Line Plus 3.0 (50Nm), 36V
- Akku: Low-Step: in Träger integriert
- Ladegerät: 4 Ah
- Akku: 300 Wh, 400 Wh, 500 Wh

SONSTIGES

- Schloss: AXA Defender, Ringschloss mit optionalem Kettenschloss zum Abschließen Ihres Fahrrads mit zusätzlicher Sicherheit
- Sicherheitsniveau des Schlosses: ART ** zertifiziert
- Ständer: Hinterradständer, Ursus Mooi

Artikelnummern

NR.	BESCHREIBUNG
G0140	Low-Step 42 R7H 26" 871 mallard blue matt
G0141	Low-Step 46 R7H 26" 871 mallard blue matt

ORANGE C310 HMB



saturn blue matt



saturn blue matt

Modernste Technik für müheloses Radfahren. Rundum Luxus: Sie sitzen auf einem Gelsattel und einer gefederten Sattelstütze. Beim Treten schalten Sie leichtgängig vom niedrigsten in den höchsten Gang und wieder zurück. Stufenlos, denn man spürt genau, wenn man mit der richtigen Übersetzung fährt. Eine ideale Kombination mit dem kraftvollen Mittelmotor.

- Mit höchster Leichtigkeit stufenlos Schalten
- Besser sehen und gesehen werden dank heller LED-Beleuchtung
- Die Federung und breite Reifen fangen fast alle Unebenheiten auf
- Entspannt in Wind und Wetter Rad fahren

AUSFÜHRUNG Mit stufenloser Gangschaltung Enviolo City Manual und Magura HS11 Hydraulikbremsen

GEWICHT 25,5 (ohne Akku) **FARBE** saturn blue matt **LOW-STEP** S(49) | M(53) | L(57) | XL(61) **FARBE** saturn blue matt

HIGH-STEP M(53) | L(57) | XL(61)

Weitere Informationen zu diesem Fahrrad finden Sie auch unter www.gazelle.de



ORANGE C310 HMB

Technische Daten

RAHMEN/GABEL

- Rahmen: Stabiler, leichter Oversized-Aluminiumrahmen mit 68,5° Steuerkopfwinkel und 69,5° Sitzwinkelgeometrie für ein ruhiges und komfortables Fahrverhalten. Low-Step Modell mit sehr tiefem, weitem Einstieg und innenliegender Kabelführung.
- Sitzhaltung: Aufrecht
- Kabel integriert: Ja
- Vorderradgabel: Aluminium, Federung im Steuersatzrohr, leichtgewichtig
- Federweg der Vordergabel: 30 mm
- Kettenkasten: Kunststoff
- Heckgepäckträger: MIK-System Träger aus Aluminium

LAUFRÄDER/REIFEN

- Reifen: Schwalbe Energizer Plus, 47-622
- Pannenschutzreifen: Ja
- Felgen: Ryde Eco 19
- Speichen: Edelstahl, extra stark
- Schutzbleche: Kunststoff

LENKER

- Lenker: Aluminium, komfortabel gebogenes Modell
- Lenkervorbau: Gazelle Switch, von Hand stufenlos verstellbar
- Handgriffe: Luxuriöse Ledergriffe für ein angenehmes Gefühl und zusätzlichen Komfort
- Grifftyp: Gazelle Aero leather
- Bremshebel: Magura HS11
- Klingel: Gazelle Drehklingel

BREMSEN/SCHALTUNG

- Vorderradnabe: Shimano
- Hinterradnabe: Enviolo City Manual stufenlose Gangschaltung, Freilauf
- Schaltgriff: Enviolo City
- Hinterradbremse: Felgenbremse mit hydraulischer Bedienung; Magura HS11
- Vorderradbremse: Felgenbremse mit hydraulischer Bedienung; Magura HS11
- Kurbel: Aluminium
- Zahnrad vorne: 38

- Zahnrad hinten: 18
- Antrieb: Kette
- Kette: extra stark, speziell für E-Bikes

SATTEL

- Sattelstütze: Gefedert
- Sattel: Selle Royal Loire

BELEUCHTUNG

- Vorderlicht: Gazelle Fendervision, LED-Scheinwerfer, Ein-/Ausschalten am Display
- Scheinwerfer Lux: 50
- Stromversorgung des Scheinwerfers: Akku
- Rücklicht : Gazelle Fendervision, LED, Stromversorgung durch Akku, Ein-/Ausschalten über Display
- Stromversorgung des Rücklichts: Akku

SYSTEM

- Display: Bosch Intuvia LCD Mittel
- Display abnehmbar: Ja
- Bedienung am Handgriff: Ja
- Sensor: Rotationssensor; Geschwindigkeitssensor; Tretkraftsensor
- Motor: Bosch Active Line Plus 3.0 (50Nm), 36V
- Akku: Low-Step: in Träger integriert, High-Step: in Träger integriert
- Ladegerät: 4 Ah
- Akku: 300 Wh, 400 Wh, 500 Wh

SONSTIGES

- Schloss: AXA Defender, Ringschloss mit optionalem Kettenschloss zum Abschließen Ihres Fahrrads mit zusätzlicher Sicherheit
- Sicherheitsniveau des Schlosses: ART ** zertifiziert
- Ständer: Hinterradständer, Ursus Mooi

Artikelnummern

NR.	BESCHREIBUNG
G1972	Low-Step 49 HE 28" 480 saturn blue matt
G1973	Low-Step 53 HE 28" 480 saturn blue matt
G1974	Low-Step 57 HE 28" 480 saturn blue matt
G1975	Low-Step 61 HE 28" 480 saturn blue matt
G1978	High-Step 53 HE 28" 480 saturn blue matt
G1979	High-Step 57 HE 28" 480 saturn blue matt
G1980	High-Step 61 HE 28" 480 saturn blue matt

ORANGE C8 HMB



petrol glänzend



black matt



black matt



black matt (26")

Auf diesem Allrounder mit dem leistungsstarken Bosch-Mittelmotor genießen Sie alltägliche Fahrten ebenso wie Touren in hügeligem Gelände. Ein Gel-Sattel mit federnder Sattelstütze, lederbezogene Handgriffe und sehr breite Reifen erhöhen den Komfort und strahlen Luxus aus.

- Besonders kraftvolle, geräuschlose Unterstützung
- Leichtgängige, formschön in den Rahmen integrierte Federelemente
- Besser sehen und gesehen werden dank heller LED-Beleuchtung
- Ebenso mühelose wie präzise Bedienung

AUSFÜHRUNG Shimano Nexus 8 Gang mit Magura HS11 Hydraulikbremsen **GEWICHT** 23,2 (ohne Akku)

FARBE black matt oder petrol **LOW-STEP** XXS(42) | XS(46) | S(49) | M(53) | L(57) | XL(61) **FARBE** black matt

HIGH-STEP M(53) | L(57) | XL(61) | XXL(65)

Rahmengröße 42 und 46 sind verfügbar mit 26-Zoll Reifen

Weitere Informationen zu diesem Fahrrad finden Sie auch unter www.gazelle.de



ORANGE C8 HMB

Technische Daten

RAHMEN/GABEL

- Rahmen: Stabiler, leichter Oversized-Aluminiumrahmen mit 68,5° Steuerkopfwinkel und 69,5° Sitzwinkelgeometrie für ein ruhiges und komfortables Fahrverhalten. Low-Step Modell mit sehr tiefem, weitem Einstieg und innenliegender Kabelführung.
- Sitzhaltung: Aufrecht
- Kabel integriert: Ja
- Vorderradgabel: Aluminium, Federung im Steuersatzrohr, leichtgewichtig
- Federweg der Vordergabel: 30 mm
- Kettenkasten: Kunststoff
- Heckgepäckträger: MIK-System Träger aus Aluminium

LAUFRÄDER/REIFEN

- Reifen: Schwalbe Energizer Plus, 47-622
- Pannenschutzreifen: Ja
- Felgen: Mach1 ER-10, Doppelwandig Aluminium für besondere Stabilität und gute Fahreigenschaften
- Speichen: Edelstahl, extra stark
- Schutzbleche: Kunststoff

LENKER

- Lenker: Aluminium, komfortabel gebogenes Modell
- Lenkervorbau: Gazelle Switch, von Hand stufenlos verstellbar
- Handgriffe: Luxuriöse Ledergriffe für ein angenehmes Gefühl und zusätzlichen Komfort
- Grifftyp: Gazelle Aero leather
- Bremshebel: Magura HS11
- Klingel: Gazelle Drehklingel

BREMSEN/SCHALTUNG

- Vorderradnabe: Shimano
- Hinterradnabe: Shimano Nexus, 8 Gänge, Freilauf

- Schaltgriff: Shimano Nexus 8
- Hinterradbremse: Felgenbremse mit hydraulischer Bedienung; Magura HS11
- Vorderradbremse: Felgenbremse mit hydraulischer Bedienung; Magura HS11
- Kurbel: Aluminium
- Zahnrad vorne: 38
- Zahnrad hinten: 18
- Antrieb: Kette
- Kette: extra stark, speziell für E-Bikes

SATTEL

- Sattelstütze: Gefedert
- Sattel: Selle Royal Loire

BELEUCHTUNG

- Vorderlicht: Busch & Müller Upp Premium, LED-Scheinwerfer, Ein-/Ausschalten am Display oder Gazelle Fendervision, LED-Scheinwerfer, Ein-/Ausschalten am Display
- Scheinwerfer Lux: 40, 50
- Stromversorgung des Scheinwerfers: Akku
- Rücklicht : Spanninga Brasa, LED, Stromversorgung durch Akku, Ein-/Ausschalten über Display
- Stromversorgung des Rücklichts: Akku

SYSTEM

- Display: Bosch Intuvia LCD Mittel
- Display abnehmbar: Ja
- Bedienung am Handgriff: Ja
- Sensor: Rotationssensor; Geschwindigkeitssensor; Tretkraftsensor
- Motor: Bosch Active Line Plus 3.0 (50Nm), 36V
- Akku: Low-Step: in Träger integriert, High-Step: in Träger integriert
- Ladegerät: 4 Ah
- Akku: 300 Wh, 400 Wh, 500 Wh

SONSTIGES

- Schloss: AXA Defender, Ringschloss mit optionalem Kettenschloss zum Abschließen Ihres Fahrrads mit zusätzlicher Sicherheit
- Sicherheitsniveau des Schlosses: ART ** zertifiziert
- Ständer: Hinterradständer, Ursus Mooi

Artikelnummern

NR.	BESCHREIBUNG
G0148	Low-Step 46 H8 28" 001 black matt
G0149	Low-Step 49 H8 28" 001 black matt
G0150	Low-Step 53 H8 28" 001 black matt
G0151	Low-Step 57 H8 28" 001 black matt
G0152	Low-Step 61 H8 28" 001 black matt
G0156	High-Step 53 H8 28" 001 black matt
G0157	High-Step 57 H8 28" 001 black matt
G0158	High-Step 61 H8 28" 001 black matt
G0159	High-Step 65 H8 28" 001 black matt
G0167	Low-Step 42 H8 26" 001 black matt
G0168	Low-Step 46 H8 26" 001 black matt
G2007	Low-Step 49 H8 28" 690 petrol
G2008	Low-Step 53 H8 28" 690 petrol
G2009	Low-Step 57 H8 28" 690 petrol

ORANGE C7+ HMB



light olive glänzend



mallard blue matt



mallard blue matt



jeans blue matt

Keine Steigung ist zu steil für dieses vielseitige E-Bike mit 40 Nm starkem Mittelmotor von Bosch. Auch im alltäglichen Gebrauch ist es einfach zu handhaben. Alles ist gleichermaßen komfortabel, mit gefederter Sattelstütze und Gabel. Überzeugen Sie sich selbst von der Bequemlichkeit und Sicherheit des zugleich breiten und niedrigen Einstiegs.

- Kraftvolle, geräuschlose Unterstützung
- Das sichere Gefühl eines stabilen Aluminiumrahmens
- Wer einmal hydraulisch gebremst hat, möchte nie wieder darauf verzichten
- Soll es jeans blue matt sein, mallard blue matt oder light olive?

AUSFÜHRUNG Shimano Nexus 7 Gang mit Magura HS11 Hydraulikbremsen **GEWICHT** 23,5 (ohne Akku) **FARBE** jeans blue matt oder light olive oder mallard blue matt **LOW-STEP** XS(46) | S(49) | M(53) | L(57) | XL(61) **FARBE** mallard blue matt **HIGH-STEP** M(53) | L(57) | XL(61) | XXL(65)

Weitere Informationen zu diesem Fahrrad finden Sie auch unter www.gazelle.de



ORANGE C7+ HMB

Technische Daten

RAHMEN/GABEL

- Rahmen: Stabiler, leichter Oversized-Aluminiumrahmen mit 68,5° Steuerkopfwinkel und 69,5° Sitzwinkelgeometrie für ein ruhiges und komfortables Fahrverhalten. Low-Step Modell mit sehr tiefem, weitem Einstieg und innenliegender Kabelführung.
- Sitzhaltung: Aufrecht
- Kabel integriert: Ja
- Vorderradgabel: Aluminium, Teleskop-Federung
- Federweg der Vordergabel: 40 mm
- Kettenkasten: Kunststoff
- Heckgepäckträger: MIK-System Träger aus Aluminium

LAUFRÄDER/REIFEN

- Reifen: Continental CityRide, 42-622
- Pannenschutzreifen: Ja
- Felgen: Mach1 ER-10, Doppelwandig Aluminium für besondere Stabilität und gute Fahreigenschaften
- Speichen: Edelstahl, extra stark
- Schutzbleche: Kunststoff

LENKER

- Lenker: Aluminium-Look, komfortabel gebogenes Modell
- Lenkervorbau: Gazelle Switch, von Hand stufenlos verstellbar
- Handgriffe: Rutschfeste Kunststoffgriffe mit sicherem Halt
- Grifftyp: Gazelle Aerowing
- Bremshebel: Magura HS11
- Klingel: Gazelle Drehklingel

BREMSEN/SCHALTUNG

- Vorderradnabe: Shimano
- Hinterradnabe: Shimano Nexus, 7 Gänge, Freilauf

Artikelnummern

NR.	BESCHREIBUNG
G0195	Low-Step 46 H7 28" 871 mallard blue matt
G0196	Low-Step 49 H7 28" 871 mallard blue matt
G0197	Low-Step 53 H7 28" 871 mallard blue matt
G0198	Low-Step 57 H7 28" 871 mallard blue matt
G0199	Low-Step 61 H7 28" 871 mallard blue matt
G0203	High-Step 53 H7 28" 871 mallard blue matt
G0204	High-Step 57 H7 28" 871 mallard blue matt
G0205	High-Step 61 H7 28" 871 mallard blue matt
G0206	High-Step 65 H7 28" 871 mallard blue matt
G0208	Low-Step 46 H7 28" 653 jeans blue matt
G0209	Low-Step 49 H7 28" 653 jeans blue matt
G0210	Low-Step 53 H7 28" 653 jeans blue matt
G0211	Low-Step 57 H7 28" 653 jeans blue matt
G0212	Low-Step 61 H7 28" 653 jeans blue matt
G2121	Low-Step 49 H7 28" 887 light olive
G2122	Low-Step 53 H7 28" 887 light olive
G2123	Low-Step 57 H7 28" 887 light olive

- Schaltgriff: Shimano Nexus 7
- Hinterradbremse: Felgenbremse mit hydraulischer Bedienung; Magura HS11
- Vorderradbremse: Felgenbremse mit hydraulischer Bedienung; Magura HS11
- Kurbel: Aluminium
- Zahnrad vorne: 38
- Zahnrad hinten: 18
- Antrieb: Kette
- Kette: extra stark, speziell für E-Bikes

SATTEL

- Sattelstütze: Gefedert
- Sattel: Selle Royal Herz

BELEUCHTUNG

- Vorderlicht: Busch & Müller Upp, LED-Scheinwerfer, Ein-/Ausschalten am Display
- Scheinwerfer Lux: 30
- Stromversorgung des Scheinwerfers: Akku
- Rücklicht : Spanninga Solo, LED, Stromversorgung durch Akku, Ein-/Ausschalten über Display
- Stromversorgung des Rücklichts: Akku

SYSTEM

- Display: Bosch Intuvia LCD Mittel
- Display abnehmbar: Ja
- Bedienung am Handgriff: Ja
- Sensor: Rotationssensor; Geschwindigkeitssensor; Tretkraftsensor
- Motor: Bosch Active Line 3.0 (40Nm), 36V
- Akku: Low-Step: in Träger integriert, High-Step: in Träger integriert
- Ladegerät: 4 Ah
- Akku: 300 Wh, 400 Wh, 500 Wh

SONSTIGES

- Schloss: AXA Defender, Ringschloss mit optionalem Kettenschloss zum Abschließen Ihres Fahrrads mit zusätzlicher Sicherheit
- Sicherheitsniveau des Schlosses: ART ** zertifiziert
- Ständer: Hinterradständer, Ursus Mooi

Paris



Zurück zum Wesentlichen

Die Gazelle-Designer feiern bei diesem E-Bike wieder den Kern der Sache: einen robusten Rahmen mit geschmeidigem Motor zum günstigen Preis. Der Bosch Active Line Mittelmotor und der niedrige Einstieg verleihen dem Paris ungeahnten Komfort. Mit anderen Worten: alles, was man als Radfahrer braucht, um viele Jahre Freude an einem hochwertigen Gazelle Rad zu haben.

	Gänge	Motor	Akku-Auswahl	Hydraulische Felgenbremsen	Federgabe	Gefederte Sattelstütze	Lenker ohne Werkzeug verstellbar	Display-Position	Mit und ohne Rücktrittbremse
Paris C7+ HMB	7	Bosch Active Line Plus (50 Nm)	300Wh / 400Wh / 500Wh	✓	✓	✓	✓	Seite	✓
Paris C7 HMB	7	Bosch Active Line (40 Nm)	300Wh / 400Wh / 500Wh	✓	✓			Seite	✓

Geometrie

Die Geometrie eines Fahrrads verrät viel mehr als nur die Größe. Anhand der Geometrietabelle können Sie die verschiedenen Rahmengrößen und Fahrradmodelle gut miteinander vergleichen. Auf diese Weise erhalten Sie Aufschluss über die Sitzposition und die Fahreigenschaften des Fahrrads. So können Sie Ihren Kunden eine noch bessere Fahrradberatung geben.

Bitte beachten Sie immer, dass verschiedene Lenker und (verstellbare) Lenkervorbauten ebenfalls einen großen Einfluss auf die Sitzposition haben können. Diese Tatsache ist in der Tabelle nicht berücksichtigt.

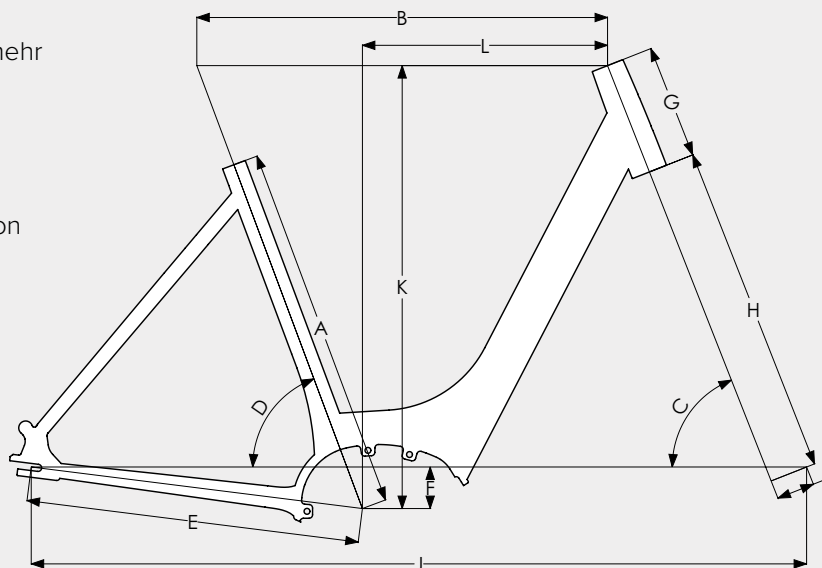

Paris HMB

Low-Step Rahmen		XS (46)	S (49)	M (53)	L (57)	XL (61)
A	Größe (mm)	460	490	530	570	610
B	Effektive Oberrohrlänge (mm)	571	582	593	605	614
C	Steuersatzwinkel (°)	68,5	68,5	68,5	68,5	68,5
D	Effektiver Sattelrohrwinkel (°)	69,5	69,5	69,5	69,5	69,5
E	Hinterradrohrlänge (mm)	482	482	482	482	482
F	BB Drop (mm)	60	60	60	60	60
G	Steuerrohrlänge (mm)	145	145	165	165	185
H	Gabellänge (mm)	475	475	475	475	475
I	Gabel-Offset (mm)	55	55	55	55	55
J	Radstand (mm)	1097	1108	1120	1131	1141
K	Stack (mm)	621	621	640	640	658
L	Reach (mm)	339	350	354	366	368

High-Step Rahmen		M (53)	L (57)	XL (61)	XXL (65)
A	Größe (mm)	530	570	610	650
B	Effektive Oberrohrlänge (mm)	593	605	615	624
C	Steuersatzwinkel (°)	68,5	68,5	68,5	68,5
D	Effektiver Sattelrohrwinkel (°)	69,5	69,5	69,5	69,5
E	Hinterradrohrlänge (mm)	482	482	482	482
F	BB Drop (mm)	60	60	60	60
G	Steuerrohrlänge (mm)	145	145	165	185
H	Gabellänge (mm)	475	475	475	475
I	Gabel-Offset (mm)	55	55	55	55
J	Radstand (mm)	1120	1131	1141	1151
K	Stack (mm)	621	621	640	658
L	Reach (mm)	361	373	376	378

PARIS C7+ HMB



brewster grey matt



black matt



black matt

Mit dem neuen Paris C7+ HMB zeigt Gazelle eindrucksvoll: Auch mit einem begrenzten Budget ist ein hochwertiges E-Bike machbar. Beim + haben die Entwickler von Gazelle noch einmal nachgelegt: mehr Unterstützung, mehr Komfort und mehr Bedienungsfreundlichkeit.

- Kraftvolle Unterstützung mit 50 Nm
- Die Federgabel und die gefederte Sattelstütze fangen auch große Unebenheiten auf
- Der Lenker lässt sich in die ideale Position stellen
- Look and Feel einer echten Gazelle

AUSFÜHRUNG Shimano Nexus 7 Gang mit Magura HS11 Hydraulikbremsen **GEWICHT** 22,4 (ohne Akku)

FARBE black matt oder brewster grey matt **LOW-STEP** XS(46) | S(49) | M(53) | L(57) | XL(61) **FARBE** black matt

HIGH-STEP M(53) | L(57) | XL(61) | XXL(65)

AUSFÜHRUNG Shimano Nexus 7 Gang mit Rücktrittbremse und Magura HS11 Hydraulikbremsen

GEWICHT 22,4 (ohne Akku) **FARBE** black matt oder brewster grey matt

LOW-STEP XS(46) | S(49) | M(53) | L(57) | XL(61) **FARBE** black matt **HIGH-STEP** M(53) | L(57) | XL(61) | XXL(65)

Weitere Informationen zu diesem Fahrrad finden Sie auch unter www.gazelle.de



PARIS C7+ HMB

Technische Daten

RAHMEN/GABEL

- Rahmen: Leichter Aluminiumrahmen mit Komfort-Geometrie für ein stabiles und komfortables Fahrverhalten. In den Rahmen integrierter Heckgepäckträger, Low-Step Modell mit sehr tiefem, weitem Einstieg und innenliegender Kabelführung.
- Sitzhaltung: Aufrecht
- Kabel integriert: Ja
- Vorderradgabel: Aluminium, Teleskop-Federung
- Federweg der Vordergabel: 40 mm
- Kettenkasten: Kunststoff
- Heckgepäckträger: MIK-System Träger aus Aluminium

LAUFRÄDER/REIFEN

- Reifen: Continental CityRide, 42-622
- Pannenschutzreifen: Ja
- Felgen: Mach1 ER-10, Doppelwandig Aluminium für besondere Stabilität und gute Fahreigenschaften
- Speichen: Edelstahl, extra stark
- Schutzbleche: Kunststoff

LENKER

- Lenker: Aluminium, komfortabel gebogenes Modell
- Lenkervorbau: Gazelle Switch, von Hand stufenlos verstellbar
- Handgriffe: Rutschfeste Kunststoffgriffe mit sicherem Halt

Artikelnummern

NR.	BESCHREIBUNG
G0262	Low-Step 46 H7 28" 001 black matt
G0263	Low-Step 49 H7 28" 001 black matt
G0264	Low-Step 53 H7 28" 001 black matt
G0265	Low-Step 57 H7 28" 001 black matt
G0266	Low-Step 61 H7 28" 001 black matt
G0270	High-Step 53 H7 28" 001 black matt
G0271	High-Step 57 H7 28" 001 black matt
G0272	High-Step 61 H7 28" 001 black matt
G0273	High-Step 65 H7 28" 001 black matt
G0276	Low-Step 49 H7 28" 874 brewster grey matt
G0277	Low-Step 53 H7 28" 874 brewster grey matt
G0278	Low-Step 57 H7 28" 874 brewster grey matt
G0282	Low-Step 46 R7H 28" 001 black matt
G0283	Low-Step 49 R7H 28" 001 black matt
G0284	Low-Step 53 R7H 28" 001 black matt
G0285	Low-Step 57 R7H 28" 001 black matt
G0286	Low-Step 61 R7H 28" 001 black matt
G0290	High-Step 53 R7H 28" 001 black matt
G0291	High-Step 57 R7H 28" 001 black matt
G0292	High-Step 61 R7H 28" 001 black matt
G0293	High-Step 65 R7H 28" 001 black matt
G0296	Low-Step 49 R7H 28" 874 brewster grey matt
G0297	Low-Step 53 R7H 28" 874 brewster grey matt
G0298	Low-Step 57 R7H 28" 874 brewster grey matt

- Grifftyp: Gazelle Aerowing
- Bremshebel: Magura HS11
- Klingel: Gazelle Drehklingel

BREMSEN/SCHALTUNG

- Vorderradnabe: Shimano
- Hinterradnabe: Shimano Nexus, 7 Gänge, Bremsnabe oder Shimano Nexus, 7 Gänge, Freilauf
- Schaltgriff: Shimano Nexus 7
- Hinterradbremse: Felgenbremse mit hydraulischer Bedienung; Magura HS11
- Vorderradbremse: Felgenbremse mit hydraulischer Bedienung; Magura HS11
- Kurbel: Aluminium
- Zahnrad vorne: 38
- Zahnrad hinten: 18
- Antrieb: Kette
- Kette: extra stark, speziell für E-Bikes

SATTEL

- Sattelstütze: Gefedert
- Sattel: Selle Royal

BELEUCHTUNG

- Vorderlicht: AXA Blue Line 30, LED-Scheinwerfer, Ein-/Ausschalten am Display
- Rücklicht: Trelock LS 611, LED, Stromversorgung durch Akku, Ein-/Ausschalten über Display

SYSTEM

- Display: Bosch Purion LCD
- Display abnehmbar: Nein
- Sensor: Rotationssensor; Geschwindigkeitssensor; Tretkraftsensor
- Motor: Bosch Active Line Plus 3.0 (50Nm), 36V
- Akku: Low-Step: in Träger integriert, High-Step: in Träger integriert
- Ladegerät: 2 Ah
- Akku: 300 Wh, 400 Wh, 500 Wh

SONSTIGES

- Schloss: AXA Defender, Ringschloss mit optionalem Kettenschloss zum Abschließen Ihres Fahrrads mit zusätzlicher Sicherheit
- Sicherheitsniveau des Schlosses: ART ** zertifiziert
- Ständer: Hinterradständer, Ursus Mooi

PARIS C7 HMB



sienna matt



navy matt



navy matt

Für das neue Paris C7 HMB haben die Designer von Gazelle das E-Bike auf seine Essenz reduziert: einen starren Rahmen und einen leisen Motor. Das Ergebnis ist ein besonders komfortables Fahrrad mit Bosch Active Line Mittelmotor und tiefem Einstieg.

- Angenehme elektrische Unterstützung mit 40 Nm
- Die Federgabel fängt alle Unebenheiten auf
- Minimalistischer Bordcomputer zeigt wichtige Informationen
- Gutes Preis-Leistungs-Verhältnis

AUSFÜHRUNG Shimano Nexus 7 Gang mit Magura HS11 Hydraulikbremsen **GEWICHT** 22,0 (ohne Akku) **FARBE** navy matt oder sienna matt **LOW-STEP** XS(46) | S(49) | M(53) | L(57) | XL(61) **FARBE** navy matt **HIGH-STEP** M(53) | L(57) | XL(61) | XXL(65)

AUSFÜHRUNG Shimano Nexus 7 Gang mit Rücktrittbremse und Magura HS11 Hydraulikbremsen **GEWICHT** 22,0 (ohne Akku) **FARBE** navy matt oder sienna matt **LOW-STEP** S(49) | M(53) | L(57) | XL(61)

Weitere Informationen zu diesem Fahrrad finden Sie auch unter www.gazelle.de



PARIS C7 HMB

Technische Daten

RAHMEN/GABEL

- Rahmen: Leichter Aluminiumrahmen mit Komfort-Geometrie für ein stabiles und komfortables Fahrverhalten. In den Rahmen integrierter Heckgepäckträger, Low-Step Modell mit sehr tiefem, weitem Einstieg und innenliegender Kabelführung.
- Sitzhaltung: Aufrecht
- Kabel integriert: Ja
- Vorderradgabel: Aluminium, Teleskop-Federung
- Federweg der Vordergabel: 40 mm
- Kettenkasten: Kunststoff
- Heckgepäckträger: MIK-System Träger aus Aluminium

LAUFRÄDER/REIFEN

- Reifen: Continental CityRide, 42-622
- Pannenschutzreifen: Ja
- Felgen: Mach1 ER-10, Doppelwandig Aluminium für besondere Stabilität und gute Fahreigenschaften
- Speichen: Edelstahl, extra stark
- Schutzbleche: Kunststoff

LENKER

- Lenker: Aluminium, komfortabel gebogenes Modell
- Lenkervorbau: Mit Werkzeug stufenlos verstellbar
- Handgriffe: Rutschfeste Kunststoffgriffe mit sicherem Halt
- Grifftyp: Gazelle Aerowing
- Bremshebel: Magura HS11
- Klingel: Gazelle Drehklingel

Artikelnummern

NR.	BESCHREIBUNG
G0222	Low-Step 46 H7 28" 813 navy matt
G0223	Low-Step 49 H7 28" 813 navy matt
G0224	Low-Step 53 H7 28" 813 navy matt
G0225	Low-Step 57 H7 28" 813 navy matt
G0226	Low-Step 61 H7 28" 813 navy matt
G0230	High-Step 53 H7 28" 813 navy matt
G0231	High-Step 57 H7 28" 813 navy matt
G0232	High-Step 61 H7 28" 813 navy matt
G0233	High-Step 65 H7 28" 813 navy matt
G0236	Low-Step 49 H7 28" 681 sienna matt
G0237	Low-Step 53 H7 28" 681 sienna matt
G0238	Low-Step 57 H7 28" 681 sienna matt
G0243	Low-Step 49 R7H 28" 813 navy matt
G0244	Low-Step 53 R7H 28" 813 navy matt
G0245	Low-Step 57 R7H 28" 813 navy matt
G0246	Low-Step 61 R7H 28" 813 navy matt
G0256	Low-Step 49 R7H 28" 681 sienna matt
G0257	Low-Step 53 R7H 28" 681 sienna matt
G0258	Low-Step 57 R7H 28" 681 sienna matt

BREMSEN/SCHALTUNG

- Vorderradnabe: Shimano
- Hinterradnabe: Shimano Nexus, 7 Gänge, Bremsnabe oder Shimano Nexus, 7 Gänge, Freilauf
- Schaltgriff: Shimano Nexus 7
- Hinterradbremse: Felgenbremse mit hydraulischer Bedienung; Magura HS11
- Vorderradbremse: Felgenbremse mit hydraulischer Bedienung; Magura HS11
- Kurbel: Aluminium
- Zahnrad vorne: 38
- Zahnrad hinten: 18
- Antrieb: Kette
- Kette: extra stark, speziell für E-Bikes

SATTEL

- Sattelstütze: Starr
- Sattel: Selle Royal

BELEUCHTUNG

- Vorderlicht: AXA Blue Line 30, LED-Scheinwerfer, Ein-/Ausschalten am Display
- Scheinwerfer Lux: 30
- Stromversorgung des Scheinwerfers: Akku
- Rücklicht : Trelock LS 611, LED, Stromversorgung durch Akku, Ein-/Ausschalten über Display
- Stromversorgung des Rücklichts: Akku

SYSTEM

- Display: Bosch Purion LCD
- Display abnehmbar: Nein
- Sensor: Rotationssensor; Geschwindigkeitssensor; Tretkraftsensor
- Motor: Bosch Active Line 3.0 (40Nm), 36V
- Akku: Low-Step: in Träger integriert, High-Step: in Träger integriert
- Ladegerät: 2 Ah
- Akku: 300 Wh, 400 Wh, 500 Wh

SONSTIGES

- Schloss: AXA Defender, Ringschloss mit optionalem Kettenschloss zum Abschließen Ihres Fahrrads mit zusätzlicher Sicherheit
- Sicherheitsniveau des Schlosses: ART ** zertifiziert
- Ständer: Hinterradständer, Ursus Mooi

Makki



Für die ganze Familie

Die Entwicklung unseres Makki basiert auf den Wünschen von Eltern und Kindern. Deshalb ist das Makki ganz und gar kein gewöhnliches Lastenfahrrad mit E-Antrieb, sondern eines, das Sie und Ihre Kinder immer wieder liebend gern nutzen. Der Sicherheit und dem Komfort – sowohl für Sie als auch für Ihre Kinder – wurde alle Aufmerksamkeit gewidmet.

Mit dem durchdachten Zubehörpaket können Sie es sogar wagen, Ihr Zweitauto durch das Makki zu ersetzen. Das Vorderbank-Set, der Autositzadapter, der Adapter für einen Kindersitz und das Staufach sorgen dafür, dass sie viele Dinge transportieren können. Das Regenverdeck und der Regenbezug bieten Schutz bei allen Witterungsverhältnissen.

	Gänge	Motor	Akku-Auswahl	Hydraulische Scheibenbremsen	Maximale Belastung	Riemen-Antrieb
Makki Load	Stufenlos (Enviolo Cargo)	Bosch Performance Line (65 Nm)	400 Wh / 500 Wh	✓	250 Kg	✓

Sie finden alle passenden Zubehörteile auf der nächsten Seite.

Zubehör



Regenverdeck | 653121200

An regnerischen Tagen macht das Regenverdeck die Fahrt mit dem Makki zum reinsten Vergnügen.

- Breite Öffnungen garantieren ein einfaches Ein- und Aussteigen.
- Das Regenverdeck ist geräumig und gibt (Kind und Eltern) freie Sicht durch viele Fenster vorne, an der Seite und auch oben.
- Das Regenverdeck ist so entworfen, dass auch der Sitzplatz auf der Vorderbank noch bequem ist.
- Hergestellt von De Waard.



Abdeckhaube | 653121300

Die Abdeckhaube schützt das Makki, wenn sie nicht als Schutz für Regen und widriger Witterung verwendet wird.

- Hergestellt aus hochwertigem Polyester.
- Seitliche Befestigung mit Magneten.
- Hergestellt von De Waard.



Vorderbank-Set | 653540100

Für einen zusätzlichen Mitfahrer oder weil es eigentlich auch sehr schön ist, einander gegenüber zu sitzen!

- Komplette geliefert mit Gurten.
- Sie haben immer Augenkontakt mit Ihrem Kind.
- So kann immer ein Freund mitfahren.



Autositzadapter | 653120900

Ihr Baby sitzt sicher und geborgen in der Makki-Box.

- Einfach ein- und ausklicken für eine sichere Befestigung des Maxi-Cosi-Autositzes.
- Sie haben immer Augenkontakt mit Ihrem Kind.
- Außerdem bietet die Bank genug Platz für weitere Kinder.
- Der Maxi-Cosi-Autositz wird vollständig von der tiefen Makki-Box umgeben.



Kindersitzadapter | 653121000

Auch Ihr Nachwuchs sitzt sicher im Kindersitz in der Makki-Box.

- Der Adapter ist für die meisten Kindersitze geeignet.
- Der Kindersitz lässt sich einfach und sicher in der Makki-Box anbringen.



Staufach | 653121100

Das Staufach wird unter der Rückbank angebracht und kann mit dem integrierten Schloss verriegelt werden.

- Es ermöglicht die praktische Aufbewahrung eines zweiten Akkus oder anderer Wertgegenstände.
- Ihre Abdeckhaube ist immer dabei!

MAKKI LOAD



black matt / ivory matt



Beim Makki haben die Wünsche von Eltern und Kindern als Ausgangspunkt gedient. Deshalb ist das Makki kein gewöhnliches Lastenfahrrad mit E-Antrieb, sondern eines, das Sie und Ihre Kinder immer wieder liebend gern nutzen. Der Sicherheit und dem Komfort – sowohl für Sie als auch für Ihre Kinder – wurde alle Aufmerksamkeit gewidmet.

Mit dem durchdachten Zubehörpaket können Sie es sogar wagen, Ihr Zweitauto durch das Makki zu ersetzen. Das Vorderbank-Set, der Maxi Cosi-Adapter, der Adapter für einen Kindersitz und das Staufach sorgen dafür, dass sie viele Dinge transportieren können. Das Regenverdeck und der Regenbezug bieten Schutz bei allen Witterungsverhältnissen.

- Ihre Kinder sind sicher und geborgen dank der hohen EPP-Transportbox
- Kinder können dank des niedrigen Einstiegs leicht ein- und aussteigen
- Ständer lässt sich mühelos einklappen
- Unverwechselbares Design – ein Fahrrad, mit dem man sich sehen lassen kann

AUSFÜHRUNG Enviolo Cargo mit Tektro HD-M750 hydraulischen Scheibenbremsen **GEWICHT** 53,5 (ohne Akku)

FARBE black matt / ivory matt **LOW-STEP** S(49)

Weitere Informationen zu diesem Fahrrad finden Sie auch unter www.gazelle.de



MAKKI LOAD

Technische Daten

RAHMEN/GABEL

- Rahmen: Robuster Backbone, in den Motor, Getriebe und Lenkung ebenso formschön wie sicher integriert sind. Sitzwinkelgeometrie 65°
- Sitzhaltung: Aufrecht
- Kabel integriert: Ja
- Vorderradgabel: Suntour MOBIE
- Federweg der Vordergabel: 70 mm
- Kettenschutz: Kunststoff
- Heckgepäckträger: Aluminium

LAUFRÄDER/REIFEN

- Reifen: Schwalbe Big Ben Plus, 55-559
- Pannenschutzreifen: Ja
- Felgen: Mach1 Kargo
- Speichen: Edelstahl, extra stark
- Schutzbleche: Edelstahl

LENKER

- Lenker: Aluminium, komfortabel gebogenes Modell
- Lenkervorbau: Mit Werkzeug stufenlos verstellbar
- Handgriffe: Luxuriöse Ledergriffe für ein angenehmes Gefühl und zusätzlichen Komfort
- Grifftyp: Gazelle Aero leather
- Bremshebel: Tektro HD-M750
- Klingel: Gazelle Drehklingel

BREMSEN/SCHALTUNG

- Vorderradnabe: Shimano
- Hinterradnabe: Enviolo Cargo Manual stufenlose Gangschaltung, Freilauf
- Schaltgriff: Enviolo Cargo
- Hinterradbremse: Scheibenbremse mit hydraulischer Bedienung; Tektro HD-M750, 4 piston 180 mm
- Vorderradbremse: Scheibenbremse mit hydraulischer Bedienung; Tektro HD-M750, 4 piston 180 mm
- Kurbel: Aluminium
- Zahnrad vorne: 50
- Zahnrad hinten: 24
- Antrieb: Riemen
- Kette: Gates CDX-Riemenantrieb, mit Centertrack

SATTEL

- Sattelstütze: Starr
- Sattel: Selle Royal Herz

BELEUCHTUNG

- Vorderlicht: Spanninga Axendo 60, LED-Scheinwerfer, Ein-/Ausschalten am Display
- Scheinwerfer Lux: 60
- Stromversorgung des Scheinwerfers: Akku
- Rücklicht : Spanninga Solo, LED, Stromversorgung durch Akku, Ein-/Ausschalten über Display
- Stromversorgung des Rücklichts: Akku

SYSTEM

- Display: Bosch Purion LCD
- Display abnehmbar: Nein
- Bedienung am Handgriff: Ja
- Sensor: Rotationssensor; Geschwindigkeitssensor; Tretkraftsensor
- Motor: Bosch Performance Line 3.0 (65 Nm), 36V
- Akku: Low-Step: Unterrohr
- Ladegerät: 4 Ah
- Akku: 400 Wh, 500 Wh

SONSTIGES

- Schloss: Axa Block XXL, Ringschloss mit optionalem Kettenschloss zum Abschließen Ihres Fahrrads mit zusätzlicher Sicherheit
- Sicherheitsniveau des Schlosses: ART ** zertifiziert
- Ständer: Zweibeinständer, Gazelle patentiert Kickstand, Torsionsdämpfer
- Zulässiges Gesamtgewicht: 250 kg
- Abmessungen: Länge: 2642 mm, Höhe: 1218 mm, Breite: 764 mm, Radstand: 2015 mm

Artikelnummern

NR.	BESCHREIBUNG
A7931	Low-Step 49 SE 26" 001 / 322 black matt / ivory matt

Bloom

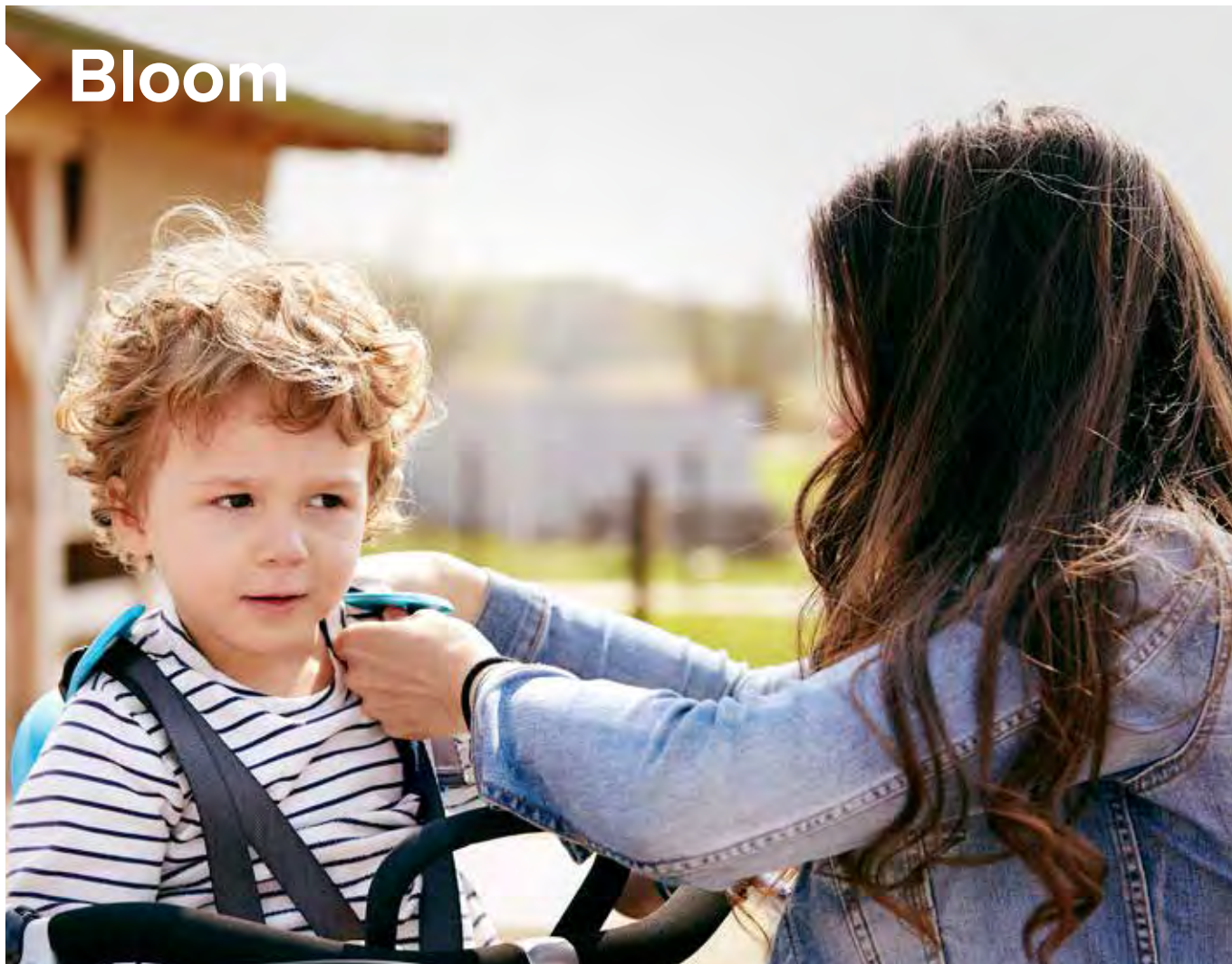

Robustes Familienfahrrad

Am liebsten hätten Sie ein Fahrrad fürs Leben, oder? Ein robustes Familienfahrrad, mit dem Sie unter allen Umständen mühelos und sehr komfortabel fahren können. Allein, mit den Einkäufen oder mit einem oder zwei Kindern. Ein Fahrrad, mit dem Sie sich überall sehen lassen können. Durch und durch Gazelle: sicher, elektrisch unterstützt und in auffälligem Design.

	Gänge	Motor	Akku-Auswahl	Front- und Heckgepäckträger	Hydraulische Scheibenbremsen	Doppelständer	Praktische Lenkerblockierung
Bloom C380 HMS	Stufenlos	Shimano STEPS E6100 (60 Nm)	418 Wh / 630 Wh	✓	✓	✓	✓
Bloom C7 HMS	7	Shimano STEPS E5000 (40 Nm)	418 Wh / 630 Wh	✓	✓	✓	✓

Geometrie

Die Geometrie eines Fahrrads verrät viel mehr als nur die Größe. Anhand der Geometrietabelle können Sie die verschiedenen Rahmengrößen und Fahrradmodelle gut miteinander vergleichen. Auf diese Weise erhalten Sie Aufschluss über die Sitzposition und die Fahreigenschaften des Fahrrads. So können Sie Ihren Kunden eine noch bessere Fahrradberatung geben.

Bitte beachten Sie immer, dass verschiedene Lenker und (verstellbare) Lenkervorbauten ebenfalls einen großen Einfluss auf die Sitzposition haben können. Diese Tatsache ist in der Tabelle nicht berücksichtigt.

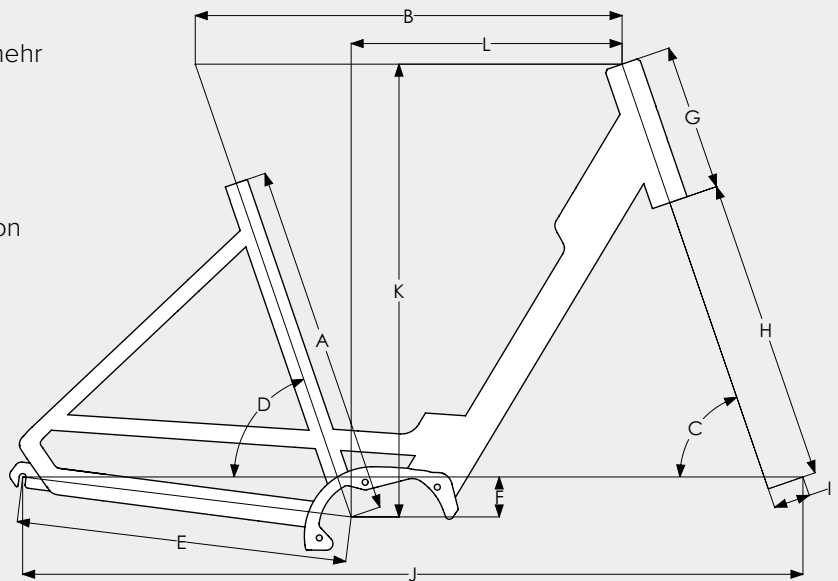

Bloom

Rahmengröße	S (49)	M (53)	L (57)	XL (61)
A Größe (mm)	490	530	570	610
B Effektive Oberrohrlänge (mm)	620	641	652	661
C Steuersatzwinkel (°)	70	70	70	70
D Effektiver Sattelrohrwinkel (°)	71	71	71	71
E Hinterradrohrlänge (mm)	497	497	497	497
F BB Drop (mm)	60	60	60	60
G Steuerrohrlänge (mm)	185	220	220	220
H Gabellänge (mm)	450	450	450	450
I Gabel-Offset (mm)	55	55	55	55
J Radstand (mm)	1151	1172	1183	1192
K Stack (mm)	647	680	680	680
L Reach (mm)	397	407	418	427

BLOOM C380 HMS



light olive glänzend



black matt

Am liebsten hätten Sie ein Fahrrad fürs Leben, oder? Ein robustes Familienfahrrad, mit dem Sie unter allen Umständen mühelos und sehr bequem fahren können: allein, mit allen Einkäufen und ein oder zwei Kindern. Ein Fahrrad, mit dem Sie sich überall sehen lassen können. Durch und durch Gazelle: sicher, elektrisch unterstützt und in auffälligem Design.

- Robustes Transportfahrrad, elektrisches Familienfahrrad und Lifestyle-Rad in einem
- Perfekte Balance zwischen Design und Fahrqualität: mit oder ohne Kindersitze
- MIK-Trägersystem bietet vorne und hinten zahlreiche Individualisierungsmöglichkeiten
- 60 Nm starker Motor, stufenloses Schalten und 170 kg Traglast

AUSFÜHRUNG Mit stufenloser Gangschaltung Enviolo Trekking Manual und ShimanoBR-MT200 hydraulischen Scheibenbremsen

GEWICHT 26,0 (ohne Akku) **FARBE** black matt oder light olive **LOW-STEP** S(49) | M(53) | L(57) | XL(61)

Weitere Informationen zu diesem Fahrrad finden Sie auch unter www.gazelle.de

MIK
MOUNTING . IS . KEY

SHIMANO
STOPS

BLOOM C380 HMS

Technische Daten

RAHMEN/GABEL

- Rahmen: Robuster übergroßer Aluminiumrahmen für zusätzliche Stabilität. 71° Steuerrohr- und Sattelrohrwinkel mit niedrigem, breitem Spannen und sehr bequemer Sitzposition. Zusätzlicher Platz zwischen Sattel und Lenker für Kindersitze
- Sitzhaltung: Aufrecht
- Kabel integriert: Ja
- Vorderradgabel: Stahl, ungefedert
- Kettenkasten: Kunststoff
- Heckgepäckträger: MIK HD-System Träger aus Aluminium
- Vorderradträger: MIK-System Träger aus Aluminium

LAUFRÄDER/REIFEN

- Reifen: Schwalbe Big Apple, 50-622
- Pannenschutzreifen: Ja
- Felgen: Mach1 ER-10, Doppelwandig Aluminium für besondere Stabilität und gute Fahreigenschaften
- Speichen: Edelstahl, extra stark
- Schutzbleche: Edelstahl

LENKER

- Lenker: Aluminium-Look, besonders viel Platz für Kindersitz
- Lenkervorbau: Mit Werkzeug stufenlos verstellbar
- Handgriffe: Luxuriöse Ledergriffe für ein angenehmes Gefühl und zusätzlichen Komfort
- Grifftyp: Gazelle Aero leather
- Klingel: Gazelle Drehklingel

BREMSEN/SCHALTUNG

- Vorderradnabe: Shimano
- Hinterradnabe: Enviolo Trekking Manual stufenlose Gangschaltung, Freilauf
- Schaltgriff: Enviolo City
- Hinterradbremse: Scheibenbremse mit hydraulischer Bedienung; Shimano BL-MT200, 2 piston 160 mm
- Vorderradbremse: Scheibenbremse mit hydraulischer Bedienung; Shimano BR-MT200, 2 piston 160 mm
- Kurbel: Aluminium
- Zahnrad vorne: 38
- Zahnrad hinten: 18

- Antrieb: Kette
- Kette: extra stark, speziell für E-Bikes

SATTEL

- Sattelstütze: Starr
- Sattel: Sele Royal Lift Relaxed

BELEUCHTUNG

- Vorderlicht: Spanninga Axendo 40 Plus, LED-Scheinwerfer, Ein-/Ausschalten am Display
- Scheinwerfer Lux: 40
- Stromversorgung des Scheinwerfers: Akku
- Rücklicht: Spanninga Solo, LED, Stromversorgung durch Akku, Ein-/Ausschalten über Display
- Stromversorgung des Rücklichts: Akku

SYSTEM

- Display: Shimano Steps LCD
- Display abnehmbar: Nein
- Sensor: Rotationssensor; Geschwindigkeitssensor; Tretkraftsensor
- Motor: Shimano STEPS E6100 (60 Nm), 36V
- Akku: Low-Step: Unterrohr
- Ladegerät: 2 Ah
- Akku: 418 Wh, 630 Wh

SONSTIGES

- Schloss: Axa Block XXL, Ringschloss mit optionalem Kettenschloss zum Abschließen Ihres Fahrrads mit zusätzlicher Sicherheit
- Sicherheitsniveau des Schlosses: ART ** zertifiziert
- Ständer: Zweibeinständer, Ursus Jumbo
- Zulässiges Gesamtgewicht: 170 kg

Artikelnummern

NR.	BESCHREIBUNG
G1818	Low-Step 49 SE 28" 887 light olive
G1819	Low-Step 53 SE 28" 887 light olive
G1820	Low-Step 57 SE 28" 887 light olive
G1821	Low-Step 61 SE 28" 887 light olive
G2149	Low-Step 49 SE 28" 001 black matt
G2150	Low-Step 53 SE 28" 001 black matt
G2151	Low-Step 57 SE 28" 001 black matt
G2152	Low-Step 61 SE 28" 001 black matt

BLOOM C7 HMS



light olive glänzend



mallard blue matt

Am liebsten hätten Sie ein Fahrrad fürs Leben, oder? Ein robustes Familienfahrrad, mit dem Sie unter allen Umständen mühelos und sehr bequem fahren können: allein, mit allen Einkäufen und ein oder zwei Kindern. Ein Fahrrad, mit dem Sie sich überall sehen lassen können. Durch und durch Gazelle: sicher, elektrisch unterstützt und in auffälligem Design.

- Gelungene Kombination aus Benutzerkomfort und Fahrspaß
- Robustes Transportfahrrad, elektrisches Familienfahrrad und Lifestyle-Rad in einem
- Perfekte Balance zwischen Design und Fahrqualität: mit oder ohne Kindersitze
- MIK-Trägersystem bietet vorne und hinten zahlreiche Individualisierungsmöglichkeiten

AUSFÜHRUNG Shimano Nexus 7 Gang mit Shimano BR-MT200 Scheibenbremsen **GEWICHT** 24,5 (ohne Akku)

FARBE light olive oder mallard blue matt **LOW-STEP** S(49) | M(53) | L(57) | XL(61)

Weitere Informationen zu diesem Fahrrad finden Sie auch unter www.gazelle.de

MIK
MOUNTING . IS . KEY

SHIMANO
STOPS

BLOOM C7 HMS

Technische Daten

RAHMEN/GABEL

- Rahmen: Robuster übergroßer Aluminiumrahmen für zusätzliche Stabilität. 71° Steuerrohr- und Sattelrohrwinkel mit niedrigem, breitem Spann und sehr bequemer Sitzposition. Zusätzlicher Platz zwischen Sattel und Lenker für Kindersitze
- Sitzhaltung: Aufrecht
- Kabel integriert: Ja
- Vorderradgabel: Stahl, ungefedert
- Kettenkasten: Kunststoff
- Heckgepäckträger: MIK HD-System Träger aus Aluminium
- Vorderradträger: MIK-System Träger aus Aluminium

LAUFRÄDER/REIFEN

- Reifen: Schwalbe Big Apple, 50-622
- Pannenschutzreifen: Ja
- Felgen: Mach1 ER-10, Doppelwandig Aluminium für besondere Stabilität und gute Fahreigenschaften
- Speichen: Edelstahl, extra stark
- Schutzbleche: Edelstahl

LENKER

- Lenker: Aluminium-Look, besonders viel Platz für Kindersitz
- Lenkervorbau: Mit Werkzeug stufenlos verstellbar
- Handgriffe: Luxuriöse Ledergriffe für ein angenehmes Gefühl und zusätzlichen Komfort
- Grifftyp: Gazelle Aero leather
- Bremshebel: Shimano BR-MT200

BREMSEN/SCHALTUNG

- Vorderradnabe: Shimano
- Hinterradnabe: Shimano Nexus, 7 Gänge, Freilauf
- Schaltgriff: Shimano Nexus 7
- Hinterradbremse: Scheibenbremse mit hydraulischer Bedienung; Shimano BL-MT200, 2 piston
- Vorderradbremse: Scheibenbremse mit hydraulischer Bedienung; Shimano BR-MT200, 2 piston
- Kurbel: Aluminium
- Zahnrad vorne: 38

- Zahnrad hinten: 18
- Antrieb: Kette
- Kette: extra stark, speziell für E-Bikes

SATTEL

- Sattelstütze: Starr
- Sattel: Sele Royal Lift Relaxed

BELEUCHTUNG

- Vorderlicht: Spanninga Axendo 40 Plus, LED-Scheinwerfer, Ein-/Ausschalten am Display
- Scheinwerfer Lux: 40
- Stromversorgung des Scheinwerfers: Akku
- Rücklicht : Spanninga Solo, LED, Stromversorgung durch Akku, Ein-/Ausschalten über Display
- Stromversorgung des Rücklichts: Akku

SYSTEM

- Display: Shimano Steps LCD
- Display abnehmbar: Nein
- Sensor: Rotationssensor; Geschwindigkeitssensor; Tretkraftsensor
- Motor: Shimano STEPS E-5000 (40Nm), 36V
- Akku: Low-Step: Unterrohr
- Ladegerät: 2 Ah
- Akku: 418 Wh, 630 Wh

SONSTIGES

- Schloss: Axa Block XXL, Ringschloss mit optionalem Kettenschloss zum Abschließen Ihres Fahrrads mit zusätzlicher Sicherheit
- Sicherheitsniveau des Schlosses: ART ** zertifiziert
- Ständer: Zweibeinständer, Ursus Jumbo
- Zulässiges Gesamtgewicht: 170 kg

Artikelnummern

NR.	BESCHREIBUNG
G1808	Low-Step 49 S7 28" 887 light olive
G1809	Low-Step 53 S7 28" 887 light olive
G1810	Low-Step 57 S7 28" 887 light olive
G1811	Low-Step 61 S7 28" 887 light olive
G1813	Low-Step 49 S7 28" 871 mallard blue matt
G1814	Low-Step 53 S7 28" 871 mallard blue matt
G1815	Low-Step 57 S7 28" 871 mallard blue matt
G1816	Low-Step 61 S7 28" 871 mallard blue matt



Miss Grace

Durchgestylt wie ein Model

Sieht sie nicht fantastisch aus? Solide und grazil zugleich, macht sie ihrem Namen alle Ehre: Miss Grace. Durchgestylt wie ein Model von Kopf bis Fuß, lässt sich dieses Transportfahrrad mit Breitreifen leicht und angenehm lenken. Auf dem praktischen Frontgepäckträger nehmen Sie mit, was immer Sie wollen. Und mit dem Doppelständer und der Lenkersperre bleibt das Rad mit jeder Fracht stabil stehen. Selbst mit voller Transportbox oder schwerer Tasche am Lenker steht es wie eine Eins.

	Gänge	Motor	Akku-Auswahl	Gepäckträger vorne	Doppelständer	Feststeller	Hydraulische Felgenbremsen	Hydraulikbremsen und Rücktrittbremse	Display-Position
Miss Grace C7+ HMB	7	Bosch Active Line Plus (50 Nm)	300 Wh / 400 Wh / 500 Wh	✓	✓	✓		✓	Mitte
Miss Grace C7 HMB	7	Bosch Active Line (40 Nm)	300 Wh / 400 Wh / 500 Wh	✓	✓	✓	✓		Seite

Geometrie

Die Geometrie eines Fahrrads verrät viel mehr als nur die Größe. Anhand der Geometrietabelle können Sie die verschiedenen Rahmengrößen und Fahrradmodelle gut miteinander vergleichen. Auf diese Weise erhalten Sie Aufschluss über die Sitzposition und die Fahreigenschaften des Fahrrads. So können Sie Ihren Kunden eine noch bessere Fahrradberatung geben.

Bitte beachten Sie immer, dass verschiedene Lenker und (verstellbare) Lenkervorbauten ebenfalls einen großen Einfluss auf die Sitzposition haben können. Diese Tatsache ist in der Tabelle nicht berücksichtigt.

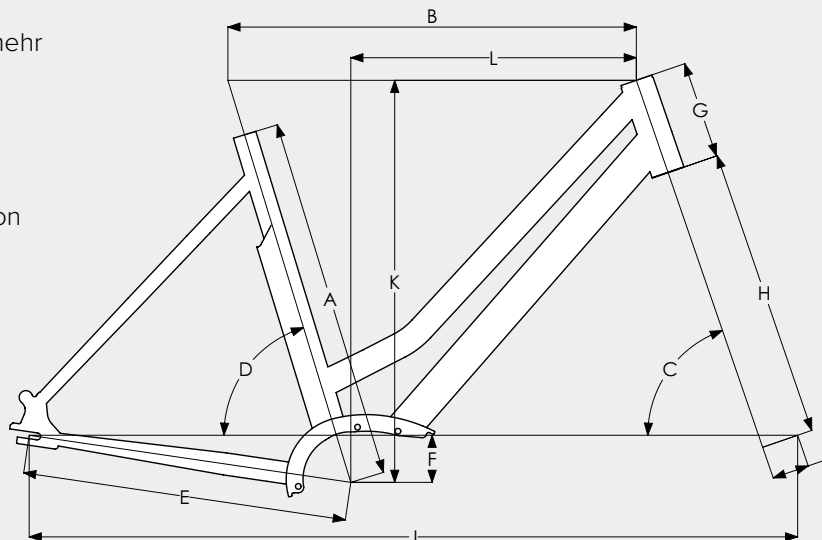

Miss Grace

Rahmengröße		XS (46)	S (49)	M (54)	L (59)
A	Größe (mm)	460	490	540	590
B	Effektive Oberrohrlänge (mm)	574	585	606	627
C	Steuersatzwinkel (°)	71	71	71	71
D	Effektiver Sattelrohrwinkel (°)	73	73	73	73
E	Hinterradrohrlänge (mm)	483	483	483	483
F	BB Drop (mm)	70	70	70	70
G	Steuerrohrlänge (mm)	145	145	165	185
H	Gabellänge (mm)	430	430	430	430
I	Gabel-Offset (mm)	55	55	55	55
J	Radstand (mm)	1109	1120	1142	1164
K	Stack (mm)	597	597	616	635
L	Reach (mm)	391	402	418	433

MISS GRACE C7+ HMB



powder rose glänzend



black matt

Miss Grace – der Name ist Programm: ein elegantes Fahrrad im zeitgemäßen Design, wie es moderne Frauen wünschen. Nachhaltig und sportlich durch den besonders kraftvollen Mittelmotor. Steckt auch mal einen Stoß weg, lässt sich sicher abstellen und bietet viel praktischen Platz für Gepäck. Zudem gibt sich das robuste Lastenrad mit sehr wenig Wartung zufrieden.

- Mit 50 Nm haben alle anderen Lastenräder das Nachsehen
- Wendig und stabil durch niedrig angeordneten Mittelmotor
- Maximale Bremskraft bei jeder Wetterlage
- Viel Gepäck oder ein steiler Anstieg? Kein Problem!

AUSFÜHRUNG Shimano Nexus 7 Gang mit Magura HS11 Hydraulikbremsen und Rücktrittbremse **GEWICHT** 25,6 (ohne Akku)

FARBE black matt **LOW-STEP** XS(46) | S(49) | M(54) | L(59)

AUSFÜHRUNG Shimano Nexus 7 Gang mit Magura HS11 Hydraulikbremsen und Rücktrittbremse **GEWICHT** 25,6 (ohne Akku)

FARBE powder rose **LOW-STEP** S(49) | M(54) | L(59)

Weitere Informationen zu diesem Fahrrad finden Sie auch unter www.gazelle.de



MISS GRACE C7+ HMB

Technische Daten

RAHMEN/GABEL

- Rahmen: Stabiler, leichter Oversized-Aluminiumrahmen mit 71° Steuersatzwinkel und 73° Sattelrohrwinkel für eine bequeme Sitzhaltung und ein direktes Lenkverhalten. Durch Geometrie und Stabilität auch ausgezeichnet für schwere Beladung geeignet.
- Sitzhaltung: Aufrecht
- Kabel integriert: Ja
- Vorderradgabel: Stahl, ungefedert
- Kettenkasten: Kunststoff
- Heckgepäckträger: Aluminium
- Vorderradträger: Breiter Aluminium-Vorderradträger vor verstellbarem Lenker

LAUFRÄDER/REIFEN

- Reifen: Schwalbe Fat Frank, 50-622
- Pannenschutzreifen: Ja
- Felgen: Mach1 ER-10, Doppelwandig Aluminium für besondere Stabilität und gute Fahreigenschaften
- Speichen: Edelstahl, extra stark
- Schutzbleche: Edelstahl

LENKER

- Lenker: Aluminium-Look, geräumig gebogen
- Lenkervorbau: Gazelle Shuttle, mit Werkzeug stufenlos verstellbar
- Handgriffe: Luxuriöse Ledergriffe für ein angenehmes Gefühl und zusätzlichen Komfort
- Grifftyp: Gazelle Aero leather
- Bremshebel: Magura HS11
- Klingel: Gazelle Drehklingel

BREMSEN/SCHALTUNG

- Vorderradnabe: Aluminium
- Hinterradnabe: Shimano Nexus, 7 Gänge, Bremsnabe
- Schaltgriff: Shimano Nexus 7
- Hinterradbremse: Rücktrittbremse; Magura HS11
- Vorderradbremse: Felgenbremse mit hydraulischer Bedienung; Magura HS11
- Kurbel: Aluminium
- Zahnrad vorne: 38

- Zahnrad hinten: 18
- Antrieb: Kette
- Kette: extra stark, speziell für E-Bikes

SATTEL

- Sattelstütze: Starr
- Sattel: Selle Royal Gipsy

BELEUCHTUNG

- Vorderlicht: Spanninga Swingo, LED-Scheinwerfer, Ein-/Ausschalten am Display
- Scheinwerfer Lux: 30
- Stromversorgung des Scheinwerfers: Akku
- Rücklicht: Trelock LS 611, LED, Stromversorgung durch Akku, Ein-/Ausschalten über Display
- Stromversorgung des Rücklichts: Akku

SYSTEM

- Display: Bosch Intuvia LCD Mittel
- Display abnehmbar: Ja
- Bedienung am Handgriff: Ja
- Sensor: Rotationssensor; Geschwindigkeitssensor; Tretkraftsensor
- Motor: Bosch Active Line Plus 3.0 (50Nm), 36V
- Akku: Low-Step: in Träger integriert
- Ladegerät: 2 Ah
- Akku: 300 Wh, 400 Wh, 500 Wh

SONSTIGES

- Schloss: AXA Defender, Ringschloss mit optionalem Kettenschloss zum Abschließen Ihres Fahrrads mit zusätzlicher Sicherheit
- Sicherheitsniveau des Schlosses: ART ** zertifiziert
- Ständer: Zweibeinständer, Massload GA-KA85

Artikelnummern

NR.	BESCHREIBUNG
G1139	Low-Step 46 R7H 28" 001 black matt
G1140	Low-Step 49 R7H 28" 001 black matt
G1141	Low-Step 54 R7H 28" 001 black matt
G1142	Low-Step 59 R7H 28" 001 black matt
G1553	Low-Step 49 R7H 28" 819 powder rose
G1554	Low-Step 54 R7H 28" 819 powder rose
G1555	Low-Step 59 R7H 28" 819 powder rose

Zubehör

NR.	BESCHREIBUNG
552104300	Geflechtkorb für Transportfahrrad

MISS GRACE C7 HMB



ivory glänzend



black matt

Miss Grace – der Name ist Programm: ein elegantes Fahrrad in zeitgemäßem Design, wie es moderne Frauen wünschen. Nachhaltig und sportlich durch den besonders kraftvollen Mittelmotor. Steckt auch mal einen Stoß weg, lässt sich sicher abstellen und bietet viel praktischen Platz für Gepäck.

- Kaum sichtbare elektrische Unterstützung (40 Nm)
- Wendig und stabil durch niedrig angeordneten Mittelmotor
- Düsseldorf - Köln und zurück mit einer Akkuladung
- Ein robustes und schnelles Lastenrad

AUSFÜHRUNG Shimano Nexus 7 Gang mit Magura HS11 Hydraulikbremsen **GEWICHT** 24,0 (ohne Akku)

FARBE black matt oder ivory **LOW-STEP** XS(46) | S(49) | M(54) | L(59)

Weitere Informationen zu diesem Fahrrad finden Sie auch unter www.gazelle.de



MISS GRACE C7 HMB

Technische Daten

RAHMEN/GABEL

- Rahmen: Stabiler, leichter Oversized-Aluminiumrahmen mit 71° Steuersatzwinkel und 73° Sattelrohrwinkel für eine bequeme Sitzhaltung und ein direktes Lenkverhalten. Durch Geometrie und Stabilität auch ausgezeichnet für schwere Beladung geeignet.
- Sitzhaltung: Aufrecht
- Kabel integriert: Ja
- Vorderradgabel: Stahl, ungefedert
- Kettenkasten: Kunststoff
- Heckgepäckträger: Aluminium
- Vorderradträger: Breiter Aluminium-Vorderradträger vor verstellbarem Lenker

LAUFRÄDER/REIFEN

- Reifen: Schwalbe Fat Frank, 50-622
- Pannenschutzreifen: Ja
- Felgen: Mach1 ER-10, Doppelwandig Aluminium für besondere Stabilität und gute Fahreigenschaften
- Speichen: Edelstahl, extra stark
- Schutzbleche: Edelstahl

LENKER

- Lenker: Aluminium-Look, komfortabel gebogenes Modell
- Lenkervorbau: Gazelle Shuttle, mit Werkzeug stufenlos verstellbar
- Handgriffe: Rutschfeste Kunststoffgriffe mit sicherem Halt
- Griffstyp: Gazelle Aerowing
- Bremshebel: Magura HS11
- Klingel: Gazelle Drehklingel

BREMSEN/SCHALTUNG

- Vorderradnabe: Aluminium
- Hinterradnabe: Shimano Nexus, 7 Gänge, Freilauf
- Schaltgriff: Shimano Nexus 7
- Hinterradbremse: Felgenbremse mit hydraulischer Bedienung; Magura HS11
- Vorderradbremse: Felgenbremse mit hydraulischer Bedienung; Magura HS11
- Kurbel: Aluminium

- Zahnrad vorne: 38
- Zahnrad hinten: 18
- Antrieb: Kette
- Kette: extra stark, speziell für E-Bikes

SATTEL

- Sattelstütze: Starr
- Sattel: Selle Royal Gipsy

BELEUCHTUNG

- Vorderlicht: Spanninga Swingo, LED-Scheinwerfer, Ein-/Ausschalten am Display
- Scheinwerfer Lux: 30
- Stromversorgung des Scheinwerfers: Akku
- Rücklicht : Trelock LS 611, LED, Stromversorgung durch Akku, Ein-/Ausschalten über Display
- Stromversorgung des Rücklichts: Akku

SYSTEM

- Display: Bosch Purion LCD
- Display abnehmbar: Ja
- Bedienung am Handgriff: Ja
- Sensor: Rotationssensor; Geschwindigkeitssensor; Tretkraftsensor
- Motor: Bosch Active Line 3.0 (40Nm), 36V
- Akku: Low-Step: in Träger integriert
- Ladegerät: 2 Ah
- Akku: 300 Wh, 400 Wh, 500 Wh

SONSTIGES

- Schloss: AXA Defender, Ringschloss mit optionalem Kettenschloss zum Abschließen Ihres Fahrrads mit zusätzlicher Sicherheit
- Sicherheitsniveau des Schlosses: ART ** zertifiziert
- Ständer: Zweibeinständer, Massload Zweibeinständer

Artikelnummern

NR.	BESCHREIBUNG
G1118	Low-Step 46 H7 28" 001 black matt
G1119	Low-Step 49 H7 28" 001 black matt
G1120	Low-Step 54 H7 28" 001 black matt
G1121	Low-Step 59 H7 28" 001 black matt
G1125	Low-Step 46 H7 28" 322 ivory
G1126	Low-Step 49 H7 28" 322 ivory
G1127	Low-Step 54 H7 28" 322 ivory
G1128	Low-Step 59 H7 28" 322 ivory

Zubehör

NR.	BESCHREIBUNG
552104300	Geflechtkorb für Transportfahrrad

CityGo



It's your city life

Das CityGo wurde gezielt für den belastenden Stadtalltag entwickelt. Es ist der ideale Wegbegleiter für die Arbeit, zum Training, auf ein Treffen mit Freunden oder einfach so zum Vergnügen. In dem vollen Radunterstand springt das CityGo mit seinen einzigartigen Teilen und dem markanten Styling sofort ins Auge. Das CityGo ist mit Ring- und Kettenschloss ausgerüstet und somit zusätzlich vor Diebstahl geschützt. Das Kettenschloss lässt sich während der Fahrt in einem eigenen Fach mitführen.

	Gänge	Motor	Akku-Auswahl	Integrierte Beleuchtung	Zusätzliches Schloss	Optionale Gepäckträger vorne	Rollerbrakes	Display-Position
CityGo C7 HMS	7	Shimano STEPS E5000 (40 Nm)	418 Wh	✓	✓	✓	✓	Mitte

CITYGO C7 HMS



navy glänzend



black matt



black matt

Als günstiges Mittelmotor-E-Bike bietet das CityGo HMS alles, was diese Gazelle-Modelle so beliebt macht. Vom markanten Design mit dem Oberrohr in Kontrastfarbe bis hin zur integrierten LED-Beleuchtung mit optionalem innovativen Frontgepäckträger. Damit fühlt sich das robuste HMS-Modell im dichten Stadtverkehr und in vollen Radunterständen zuhause. Der Motor Shimano Steps E5000 leistet vom ersten Meter an angenehme Unterstützung.

- Die Leuchten sind im Rahmen integriert und somit optimal geschützt
- Doppelter Diebstahlschutz: sowohl Ringschloss als auch Kettenschloss
- Das Kettenschloss lässt sich ganz einfach in dem Sonderfach verstauen
- Low-Step- und High-Step-Rahmen mit schönen Kontrastfarben

AUSFÜHRUNG Shimano Nexus 7 Gang mit Rollerbrakes **GEWICHT** 21,5 (ohne Akku) **FARBE** black matt oder navy
LOW-STEP S(49) | M(54) | L(59) **FARBE** black matt **HIGH-STEP** S(49) | M(54) | L(59) | XL(64)

Weitere Informationen zu diesem Fahrrad finden Sie auch unter www.gazelle.de

**SHIMANO
STEPS**

CITYGO C7 HMS

Technische Daten

RAHMEN/GABEL

- Rahmen: Stabiler, leichter Oversized-Aluminiumrahmen mit 70,5° Steuersatzwinkel und 71,5° Sitzwinkelgeometrie sorgt für direktes Lenkverhalten. Sowohl der High-Step als auch der Low-Step Rahmen haben ein markantes Doppeloberrohr
- Sitzhaltung: Aufrecht
- Kabel integriert: Ja
- Vorderradgabel: Stahl, ungefedert
- Kettenkasten: Kunststoff
- Heckgepäckträger: Aluminium

LAUFRÄDER/REIFEN

- Reifen: Continental CityRide Reflex, 42-622
- Pannenschutzreifen: Ja
- Felgen: Ryde Dutch
- Speichen: Edelstahl, extra stark
- Schutzbleche: Kunststoff

LENKER

- Lenker: Aluminium, komfortabel gebogenes Modell
- Lenkervorbau: Gazelle New Shuttle, mit Werkzeug stufenlos verstellbar
- Handgriffe: Rutschfeste Kunststoffgriffe mit sicherem Halt
- Grifftyp: Gazelle Aerowing
- Bremshebel: Gazelle Ergo mit Softtouch für hohen Bremskomfort
- Klingel: Gazelle Drehklingel

BREMSEN/SCHALTUNG

- Vorderradnabe: Shimano
- Hinterradnabe: Shimano Nexus, 7 Gänge, Freilauf
- Schaltgriff: Shimano Nexus 7
- Hinterradbremse: Rollerbrake; Shimano BR-C3000R
- Vorderradbremse: Rollerbrake; Shimano BR-C3000F
- Kurbel: Aluminium
- Zahnrad vorne: 38

- Zahnrad hinten: 18
- Antrieb: Kette
- Kette: extra stark, speziell für E-Bikes

SATTEL

- Sattelstütze: Starr
- Sattel: Selle Royal

BELEUCHTUNG

- Vorderlicht: Axa Compact Line 20, LED-Scheinwerfer, Ein-/Ausschalten am Display
- Scheinwerfer Lux: 20
- Stromversorgung des Scheinwerfers: Akku
- Rücklicht : Spanninga Elips, LED, Stromversorgung durch Akku, Ein-/Ausschalten über Display
- Stromversorgung des Rücklichts: Akku

SYSTEM

- Display: Shimano Steps LCD-Mitte
- Display abnehmbar: Ja
- Bedienung am Handgriff: Ja
- Sensor: Rotationssensor; Geschwindigkeitssensor; Tretkraftsensor
- Motor: Shimano STEPS E-5000 (40Nm), 36V
- Akku: Low-Step: Unterrohr, High-Step: Unterrohr
- Ladegerät: 2 Ah
- Akku: 418 Wh

SONSTIGES

- Schloss: AXA Solid Plus, Ringschloss mit optionalem Kettenschloss zum Abschließen Ihres Fahrrads mit zusätzlicher Sicherheit
- Sicherheitsniveau des Schlosses: ART ** zertifiziert
- Ständer: Hinterradständer, Ursus Mooi

Artikelnummern

NR.	BESCHREIBUNG
G2342	High-Step 49 T7 28" 001 black matt
G2343	High-Step 54 T7 28" 001 black matt
G2344	High-Step 59 T7 28" 001 black matt
G2345	High-Step 64 T7 28" 001 black matt
G2346	Low-Step 49 T7 28" 001 black matt
G2347	Low-Step 54 T7 28" 001 black matt
G2348	Low-Step 59 T7 28" 001 black matt
G2350	Low-Step 49 T7 28" 813 navy
G2351	Low-Step 54 T7 28" 813 navy
G2352	Low-Step 59 T7 28" 813 navy

Zubehör

NR.	BESCHREIBUNG
313960400	Metall-Frontgepäckträger CityGo/Esprit
313962475	Bambus-Frontgepäckträger CityGo/Esprit

Ami



Immer für Sie bereit

Das Ami ist wie ein guter Freund: Es ist immer für Sie da und bringt Sie überall hin. Dieser Alleskönner sorgt für ein sicheres Gefühl auf der Straße. Es ist (wieder) an der Zeit, mit gutem Gefühl etwas Neues zu erleben! Aus welchem Grund Sie auch immer verunsichert waren im Verkehr, mit dem Ami brechen jetzt neue Zeiten an. Da Sie die Füße jederzeit auf den Boden absetzen können, fühlen Sie sich auf dem Rad sicher und kommen in jeder Situation mühelos von der Stelle.

	Gänge	Motor	Akku-Auswahl	Gefederte Sattelstütze	Federgabel	Niedriger breiter Einstieg	Hydraulische Felgenbremsen	Display-Position
Ami C7 HMS	7	Shimano STEPS E5000 (40 Nm)	418 Wh / 504 Wh	✓	✓	✓	✓	Mitte

AMI C7 HMS



copper matt



midnight blue glänzend

Das Ami ist wie ein guter Freund: Es ist immer für Sie da. Dieser Alleskönner sorgt für ein sicheres Gefühl auf der Straße. Zeit für ein neues gemeinsames Abenteuer!

- Sicher: Immer mit beiden Füßen auf dem Boden, dank des tiefen, breiten Einstiegs
- Vertrauen: moderner Look, trendiges Design, leistungsstarker Motor
- Optimaler Komfort: gerade Sitzhaltung, verstellbarer Lenkervorbau und Sattelstütze, ergonomische Handgriffe und Gelsattel
- Der moderne Look stärkt das Selbstvertrauen

AUSFÜHRUNG Shimano Nexus 7 Gang mit Magura HS11 Hydraulikbremsen **GEWICHT** 20,4 (ohne Akku)

FARBE copper matt oder midnight blue **LOW-STEP** XS(44) | S(49)

Weitere Informationen zu diesem Fahrrad finden Sie auch unter www.gazelle.de

SHIMANO
STEPS

AMI C7 HMS

Technische Daten

RAHMEN/GABEL

- Rahmen: Stabiler, leichter Aluminiumrahmen mit 68° Steuersatzwinkel und 70° Sattelrohrwinkel für eine aufrechte Sitzhaltung und ein sicheres, bequemes Lenkverhalten. Mit sehr großzügigem Einstieg
- Sitzhaltung: Aufrecht
- Kabel integriert: Ja
- Vorderradgabel: Aluminium, Federung im Steuersatzrohr, leichtgewichtig
- Federweg der Vordergabel: 30 mm
- Kettenkasten: Kunststoff
- Heckgepäckträger: Aluminium

LAUFRÄDER/REIFEN

- Reifen: Schwalbe Marathon, 47-559
- Pannenschutzreifen: Ja
- Felgen: Ryde X-plorer
- Speichen: Edelstahl, extra stark
- Schutzbleche: Kunststoff

LENKER

- Lenker: Aluminium, leicht gebogenes Modell
- Lenkervorbau: Gazelle Switch, von Hand stufenlos verstellbar
- Handgriffe: Rutschfeste Kunststoffgriffe mit sicherem Halt
- Grifftyp: Gazelle Aerowing
- Bremshebel: Magura HS11
- Klingel: Gazelle Drehklingel

BREMSEN/SCHALTUNG

- Vorderradnabe: Shimano
- Hinterradnabe: Shimano Nexus, 7 Gänge, Freilauf
- Schaltgriff: Shimano Nexus 7
- Hinterradbremse: V-Brake mit hydraulischer Bedienung; Magura HS11
- Vorderradbremse: V-Brake mit hydraulischer Bedienung; Magura HS11
- Kurbel: Miranda Delta
- Zahnrad vorne: 38
- Zahnrad hinten: 18
- Antrieb: Kette
- Kette: extra stark, speziell für E-Bikes

SATTEL

- Sattelstütze: Gefedert
- Sattel: Selle Royal Loire

BELEUCHTUNG

- Vorderlicht: Busch & Müller Upp Premium, LED-Scheinwerfer, Ein-/Ausschalten am Display
- Scheinwerfer Lux: 40
- Stromversorgung des Scheinwerfers: Akku
- Rücklicht : Gazelle X-Vision, LED, Stromversorgung durch Akku, Ein-/Ausschalten über Display
- Stromversorgung des Rücklichts: Akku

SYSTEM

- Display: Shimano Steps LCD-Mitte
- Display abnehmbar: Ja
- Bedienung am Handgriff: Ja
- Sensor: Rotationssensor; Geschwindigkeitssensor; Tretkraftsensor
- Motor: Shimano STEPS E-5000 (40Nm), 36V
- Akku: Low-Step: in Träger integriert
- Ladegerät: 2 Ah
- Akku: 418 Wh, 504 Wh

SONSTIGES

- Schloss: AXA Defender, Ringschloss mit optionalem Kettenschloss zum Abschließen Ihres Fahrrads mit zusätzlicher Sicherheit
- Sicherheitsniveau des Schlosses: ART ** zertifiziert
- Ständer: Seitenständer, Massload CL-KA63, verstellbar

Artikelnummern

NR.	BESCHREIBUNG
A5905	Low-Step 44 H7 26" 847 copper matt
A5906	Low-Step 49 H7 26" 847 copper matt
G1748	Low-Step 44 H7 26" 883 midnight blue
G1749	Low-Step 49 H7 26" 883 midnight blue